

SAXDOR

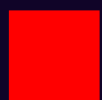

205

Omistajan käsikirja

Sisällysluettelo

1 Tervetuloa veneeseen.....	5
1.1 Onko tämä ensimmäinen veneesi?.....	5
1.2 Omistajan käsikirja.....	6
1.2.1 Tämän ohjekirjan rakenne.....	6
1.2.2 Laittevalmistajien ohjekirjat.....	7
1.3 Tekijänoikeus ja vastuuvapauslauseke	7
1.4 Määritelmät.....	8
2 Pysy turvassa.....	10
2.1 Velvollisuutesi.....	10
2.2 Turvallisuuteen liittyvät veneen varusteet.....	11
2.3 Mikä on valmistajan kilpi?.....	12
2.4 Mikä on suunnitteluluokka?.....	12
2.5 Vältä hätätilanteet.....	13
2.5.1 Vältä vedellä täyttymistä ja kaatumista.....	13
2.5.2 Liiku turvallisesti veneessä.....	14
2.5.3 Älä leiki tulella.....	15
2.5.4 Huomioi hiilimonoksidivaara.....	15
2.6 Apua!.....	16
2.6.1 Mitä jos veneesi täyttyy vedellä?.....	16
2.6.2 Mies yli laidan!.....	17
2.6.3 Tulipalo!.....	17
2.6.4 Jos epäilet häikämyrkytystä.....	17
3 Sinä olet kapteeni.....	19
3.1 Lähde matkaan!.....	19
3.2 Ajo ja ohjaus.....	20
3.2.1 Tutustu veneesi käyttöön.....	20
3.2.2 Mikä on hätäpysäytyskytkin?.....	21
3.2.3 Trimmi kunnossa? Tietoa veneen trimmauksesta.....	21
3.2.4 Katso, minne olet menossa.....	22
3.2.5 Vauhdin hurmaa.....	22
3.3 Kiinnitys, hinaaminen ja ankkurointi.....	23
3.4 Nostaminen ja perävaunuun laittaminen.....	24
4 Veneesi ja sen varustelu.....	25
4.1 Veneen yleinen pohjapiirros.....	25
4.1.1 Etukansi.....	26
4.1.2 Ohjaamo.....	26

4.1.3 Peräkansi.....	27
4.1.4 Uimatasanne.....	27
4.2 Käyttäjän hallintalaitteet.....	28
4.2.1 Ohjauspisteen hallintalaitteet.....	29
4.2.2 Käymäläosaston ohjauspaneeli.....	30
4.2.3 Päävirtakytkin ja sulaketaulut.....	31
4.3 Valmistajan kilpi.....	32
4.4 Veneen turvallisuus.....	32
4.4.1 Turvavarusteet.....	33
4.4.2 Turvalliset istumis- ja liikkumisalueet.....	34
4.4.3 Veneen turvamerkinnot.....	35
4.5 Runko ja kansi.....	38
4.5.1 Kiinnityskohdat.....	39
4.5.2 Nostopisteet.....	40
4.5.3 Rungon aukot.....	41
4.5.4 Luukut.....	42
5 Veneesi käyttö.....	43
5.1 Sähköjärjestelmä.....	43
5.1.1 Päävirtakytkin.....	44
5.1.1.1 Virran kytkeminen ja sammuttaminen.....	44
5.1.2 Sulakkeet.....	44
5.1.2.1 Lauenneiden sulakkeiden palauttaminen.....	45
5.1.3 Akut.....	45
5.1.3.1 Akkujen lataaminen.....	46
5.2 Moottori ja ohjausjärjestelmä.....	46
5.2.1 Moottori.....	47
5.2.1.1 Moottorin käynnistäminen.....	47
5.2.2 Trimitasot.....	47
5.3 Polttoainejärjestelmä.....	48
5.4 Vedenpoistojärjestelmä.....	49
5.4.1 Pilssipumppujen käyttäminen.....	49
5.5 Makea- ja jätevesijärjestelmät.....	50
5.5.1 Makeavesijärjestelmän käyttäminen.....	51
5.5.2 Käymälän käyttäminen.....	51
5.5.3 Jätevesisäiliön tyhjentäminen.....	51
5.6 Navigointivarusteet.....	52
5.7 Mukavuus ja hauskuus.....	53
5.7.1 Istuimet.....	54
5.7.2 Vesisuksiteline.....	55
5.7.3 Uimatikkaat.....	56
5.7.4 Satamapeitteet.....	56
5.7.5 Valaistus ja äänentoisto.....	56

6 Kunnioita ympäristöä.....	58
6.1 Jätteen asianmukainen käsittely.....	58
6.2 Saastevuotojen välttäminen.....	58
6.3 Päästöjen ja ympäristön häiriintymisen minimoiminen.....	58
6.4 Vedessä elävien tulokaslajien leviämisen ehkäiseminen.....	59
7 Pidä huolta veneestäsi.....	60
8 Tekniset tiedot ja mitat.....	61
8.1 Tekniset tiedot.....	61
8.2 Veneen mitat.....	63
9 Lisätiedot.....	64
9.1 Vaatimustenmukaisuusvakuutus.....	64
9.2 Sähkökytkentäkaavio.....	67
9.3 Takuu.....	67
9.4 Laitevalmistajien verkkosivut.....	67
9.5 Varoitukset ja huomiot.....	68
9.6 Sanasto.....	72

1 Tervetuloa veneeseen

Onnittelut uudet Saxdor-veneiden ostamisesta – se on paras päätös, jonka olet ikinä tehnyt!

Saxdor Yachts toivottaa sinut tervetulleeksi veneilyn uudelle aikakaudelle! Jotta voit nauttia veneilystä, Saxdor-veneisi on rakennettu tiukimpien normien mukaisesti huippuluokan teknologialla turvallisuus huomioiden. Nauti uuden veneesi upeasta suunnittelusta, toimivuudesta ja erinomaisesta ajettavuudesta.

Tämä ohjekirja on kaverisi — ei jotain, jonka sulot piiloon veneen kaukaisimpaan nurkkaan. Yhdessä laitevalmistajien ohjekirjojen kanssa se sisältää olennaisia tietoja, joita tarvitset veneesi käyttämiseen turvallisesti ja nautinnollisesti. Se sisältää yksityiskohtaisia tietoja veneestä ja sen varusteista ja lisävarusteista sekä ohjeita veneen käyttöä ja kunnossapitoa varten. Lue ohjekirja huolellisesti ja tutustu veneeseen ennen sen käyttöä.

Tätä omistajan käsikirjaa ei kuitenkaan ole yksinään tarkoitettu riittäväksi tietolähteeksi turvallisesta veneilystä ja merenkulusta. Jos tämä on ensimmäinen veneesi tai veneen tyyppi ei ole sinulle tuttu, hanki riittävä koulutus ja kokemus veneen käsittelystä ja käytöstä ennen kuin lähdet vesille.

Jos myyt veneesi, luovuta tämä käsikirja ja laitevalmistajien ohjekirjat uudelle omistajalle.

Katso lisätietoja osiosta [1.2 Omistajan käsikirja sivulla 6](#).

1.1 Onko tämä ensimmäinen veneesi?

Olemme iloisia, että voimme toivottaa sinut tervetulleeksi ensimmäisen veneesi kapteenina — ja että veneesi on Saxdor! Esittelemme sinulle tärkeitä tietoja, jotta veneesi voi palvella sinua hyvin jokaisella matkalla, ja jotta sekä veneesi että sinä pysytte turvassa ja hyvin hoidettuina jatkuvasti.

- Turvallisuus ensin

Turvallisuuden merkitystä ei voi painottaa liikaa. Jos kapteenina oleminen on sinulle uusi koukuttava kokemus, tutustu huolella osioihin [2 Pysy turvassa sivulla 10](#) ja [3 Sinä olet kapteeni sivulla 19](#). Vaikka veneesi on rakennettu tiukimpien turvallisuusnormien mukaisesti, on tärkeää, että ymmärrät merenkulun turvallisuusasiat ja että sinulla on tarvittavat taidot, joiden avulla voit nauttia jahdistasi täysin rinnoin.

- Harkitse veneilykursssia

Jos merenkulku on sinulle uutta, veneilyn turvallisuuden ja veneilytaitojen kurssi voi auttaa sinua pääsemään alkuun ja saamaan itseluottamusta. Saxdor-jälleenmyyjä tai venekerho voi auttaa sinua tässä asiassa.

- Saatat tarvita ajokortin

Joissakin maissa veneen käyttö edellyttää ajokorttia. Lisäksi voimassa voi olla erityisiä määräyksiä ja vaatimuksia. Saxdor-jälleenmyyjä tuntee oman maasi vaatimukset.

- Vakuutus on hyvä idea, vaikka laki ei sitä vaatisi

Vakuutus voi kattaa vahingot, joita saattaa aiheutua veneen kuljetuksen, säilytyksen ja käytön aikana.

Saxdor-jälleenmyyjä ja/tai paikalliset viranomaiset voivat antaa tietoa alueesi vakuutusvaatimuksista. Voit kysyä eri vaihtoehtoista myös suoraan vakuutusyhtiöiltä.

- Rekisteröinti

Joillakin alueilla venetyyppisi veneiden rekisteröinti voi olla pakollista. Veneen käyttäminen saattaa edellyttää myös lupaa tai muuta pätevyyttä. Lisäksi siihen saatetaan soveltaa ikärajoja.

Jos olet epävarma, kysy asiasta Saxdor-jälleenmyyjältä.

1.2 Omistajan käsikirja

Lue lisää käyttäjädokumentaation sisällöstä ja saatavuudesta.

Käsikirjan uusin versio on aina saatavilla Saxdorin portaalista. Voit katsoa mallivuotesi päivitettyt versiot osoitteesta manuals.saxdoryachts.com.



Tässä ohjekirjassa kuvataan kaikki tälle venemallille saatavissa olevat lisävarusteet. Veneen varustelu voi vaihdella valittujen laitteiden mukaan, ja jotkin lisävarusteet eivät välttämättä ole saatavilla alueellasi.

Laitevalmistajien ohjekirjat täydentävät tätä omistajan käsikirjaa. Ne sisältyvät veneen mukana tulevaan Saxdor-dokumentaatiopussiin.

Ota ongelmatilanteissa yhteyttä Saxdor Yachtsin paikalliseen edustajaan neuvojen ja avun saamiseksi. Saxdorin yhteystiedot ovat saatavilla osoitteessa www.saxdoryachts.com.

1.2.1 Tämän ohjekirjan rakenne

Tämän ohjekirjan eri osioissa olevat tiedot on järjestetty seuraavasti.

- Pysy turvassa
Ohje toimenpiteistä, jotka sinun tulee tehdä varmistaaksesi itsesi, miehistösi ja vieraidesi turvallisuuden jatkuvasti veneessä olemisen aikana.
- Sinä olet kapteeni
Tutustu veneen toimintaan ja ota se hallintaasi. Tämä ohjekirja ei ole kuitenkaan merenkulun tai veneilyn turvallisuuden kurssi. Varmista itsesi, miehistösi ja vieraidesi mukavuus ja turvallisuus käymällä veneily- ja merenkulkukurssi tai hankkimalla muulla tavoin tarvittava käsittely- ja käyttökokemus ennen kuin lähdet veneellä merelle.
- Veneesi ja sen varustelu
Tämä osio on graafinen esitys veneen varustelusta. Tutustu veneen yleiseen pohjapiirrokseen ja laitteiden sijainteihin sekä eri komponenttien ja hallintatoimintojen yksityiskohtiin.
- Veneesi käyttö
Opi, miten veneen järjestelmät toimivat. Vaikka tässä osiossa on joitakin veneen käyttöä koskevia ohjeita, se ei sisällä kattavia yksityiskohtaisia ohjeita veneessä olevia laitteita varten. Nämä ohjeet sinun tulee katsoa laitevalmistajien omista ohjekirjoista.
- Kunnioita ympäristöä
Miten voit pitää muut ihmiset, meren ja luonnon turvassa vaaroilta.
- Pidä huolta veneestäsi
Tässä osiossa on ohjeita siitä, miten voit parhaiten pitää huolta veneestäsi pitkän käyttöiän ja suurimman mahdollisen veneilynautinnon varmistamiseksi, mutta se ei ole kattava huolto-ohje. Katso tarkemmat ohjeet laitevalmistajien ohjekirjoista. Kehotamme teettämään veneen kunnossapidon aina ammattimaisella huoltopalvelulla.
- Kun ongelmia ilmenee
Vinkkejä yksinkertaista vianmäärittystä varten.

- Tekniset tiedot ja mitat
Kaikki veneen tekniset tiedot ja mitat.
- Lisätiedot
Liitteet. Linkit koko takuukorttiin, kytkentäkaavioihin ja laitevalmistajien verkkosivuille. Lisäksi sanasto joistakin tärkeistä termeistä ja yhteenveto tässä ohjekirjassa esiintyvistä varoituksista ja huomioista.

1.2.2 Laitevalmistajien ohjekirjat

Saxdor-dokumentaatiopussi sisältää veneeseen valitsemiesi laitteiden ohjekirjojen tai pikaoppaiden paperiversiot.

Nykyajan digitaalisessa maailmassa monet valmistajat eivät kuitenkaan meidän tavoin tarjoa lainkaan painettua dokumentaatiota. Katso siis niiden verkkosivuilta tarvitsemasi sisältö! Voit etsiä sieltä esimerkiksi tarkempia ja parhaiten ajan tasalla olevia tietoja.

Laitevalmistajien verkkosivujen luettelo löytyy kätevästi kohdasta Lisätiedot. Huomaa, että luettelo ei ole kattava.

Lisätietoja

[9.4 Laitevalmistajien verkkosivut](#) sivulla 67

1.3 Tekijänoikeus ja vastuuvapauslauseke

Omistusoikeudet/tekijänoikeudet

1. Tämän asiakirjan tiedot ovat yksinomaan Saxdor Yachts Oy:n (jäljempänä "Saxdor") omaisuutta.
2. Saxdor ei tämän asiakirjan tai minkään muun teon, joka on tehty Saxdor-venettä (jäljempänä "Tuote") ostettaessa, myötä luovuta lisenssejä tai mitään muita oikeuksia, mukaan luettuina oikeudet taitotietoon, patentit, käyttömallit, suunnitelmat, tekijänoikeudet tai muut immateriaalioikeudet tai omistusoikeudet, olivatpa ne nimenomaisia, epäsuoria tai hiljaisia.
3. Tämän Tuotteen ja asiakirjan käyttöoikeutta lukuun ottamatta tämän asiakirjan luovuttaminen ei tarkoita mitään nimenomaista tai epäsuoraa oikeutta mihinkään Saxdorin patenteihin, tekijänoikeuksiin, liikesalaisuuksiin, tavaramerkkeihin tai muuhun immateriaaliomaisuuteen. Tämän käsikirjan ja Tuotteen omistaja/vastaanottaja (jäljempänä "Käyttäjä") ei saa käyttää mitään Saxdorin tai sen tytäryhtiöiden kaupanimeä, tavaramerkkiä, logoa tai muuta immateriaaliomaisuutta millään tavalla ilman Saxdorin asianmukaisesti valtuuttaman edustajan etukäteen antamaa kirjallista suostumusta kyseiseen käyttöön.
4. Käyttäjä ei saa rekisteröidä omia teollis- ja tekijänoikeuksiaan, kuten patenteja, rekisteröityjä mallisuoja- tai käyttömalleja, tämän asiakirjan tai Tuotteen oston yhteydessä saatujen tai vastaanotettujen tietojen perusteella eikä muuten hyödyntää tässä asiakirjassa olevia tietoja kaupallisiin tarkoituksiin.

Vastuuvapauslauseke

1. Tämä asiakirja tarjotaan "sellaisenaan". Tämän asiakirjan tietojen uskotaan olevan paikkansapitäviä ja luotettavia. Saxdor ei kuitenkaan vastaa tämän asiakirjan sisällöstä, siinä määrin kuin se on laillisesti mahdollista, eikä anna mitään nimenomaisia tai epäsuoria takuita tietojen

paikkansapitävyydestä tai kattavuudesta eikä ole vastuussa siihen sisältyvien tietojen käytön seurauksista.

2. Tämä asiakirja, ellei muuta erikseen mainita, ei sisällä mitään epäsuoria takuita tyydyttävästä laadusta, myyntikelpoisuudesta, sopivuudesta tiettyyn tarkoitukseen, yhteensopivuudesta tai muiden oikeuksien rikkomattomuudesta.
3. Saxdor pidättää oikeuden tehdä muutoksia tässä asiakirjassa julkaistuihin tietoihin, mukaan luettuina rajoitukset tekniset tiedot ja tuotekuvaukset, milloin tahansa ilman eri ilmoitusta.
4. Tämä asiakirja korvaa kaikki ennen sen julkaisua annetut tiedot.
5. Saxdorin tuotteita ei ole suunniteltu tai hyväksytty eikä niiden taata olevan sopivia käyttötarkoituksiin, joissa vika tai toimintahäiriö voi aiheuttaa henkilövahingon, kuoleman tai vakavia omaisuus- tai ympäristövahinkoja. Saxdor ei ole vastuussa tuotteidensa sisällyttämisestä ja/tai käyttämisestä tällaisissa tilanteissa tai tällaisiin käyttötarkoituksiin, ja näin ollen tällainen sisällyttäminen ja/tai käyttö tapahtuu Käyttäjän omalla vastuulla.
6. Saxdor tai kukaan muu Tuotteen luomisessa, tuotannossa tai toimituksessa osallisena ollut ei ole vastuussa mistään erityisistä, epäsuorista, välillisistä, satunnaisista tai rangaistusluonteisista vahingoista (mukaan luettuina rajoitukset tulojen, voittojen ja/tai säästöjen menetys), jotka johtuvat kohtuuden rajoissa virheellisestä käytöstä tai kyvyttömyydestä käyttää Tuotetta, vaikka Saxdorille olisi ilmoitettu tällaisten vahinkojen tai vaatimusten mahdollisuudesta.

1.4 Määritelmät

Tästä näet tässä käyttöohjeessa käytetyt käytännöt.

Mittayksiköt

Käytettävät mittayksiköt ovat yleisesti ottaen kansainvälisen yksikköjärjestelmän (SI) ja Yhdysvaltain mittayksikköjärjestelmän (United States Customary Units, USCS) mukaisia. Poikkeukset:

- Tuulen voimakkuus on ilmoitettu boforiasteikolla (BFT)
- Nopeus on ilmoitettu solmuina (kn).

Kuvat

Kaikki kuvat on tarkoitettu vain havainnollistamista varten. Todellinen tuote voi vaihdella valituista lisäominaisuuksista ja -varusteista riippuen.

- Yhtenäisellä punaisella viivalla kehystetyt yksityiskohdat kuvaavat veneen alueita ja laitteiden sijainteja.
- Punaisella katkoviivalla kehystetyt yksityiskohdat kuvaavat veneen sisällä olevia alueita tai laitteita, jotka eivät ole suoraan näkyvissä kuvassa.
- Vihreät nuolet osoittavat hätäuloskäynnit.
- Täytetyt oranssit ympyrät osoittavat matkustajien istuimia.
- Täytetty oranssi alue vinoviivoilla esittää työskentelykannen aluetta.

Turvallisuussymbolit

Varoitukset ja huomiot on merkitty kansainvälisten ISO- ja ANSI-normien mukaisesti.



Osoittaa välitöntä vaaratilannetta, joka aiheuttaa kuoleman tai vakavan loukkaantumisen, jos sitä ei vältetä.

VAROITUS

Osoittaa mahdollista vaaratilannetta, joka voi aiheuttaa kuoleman tai vakavan loukkaantumisen, jos sitä ei vältetä.

HUOMIO

Osoittaa mahdollista vaaratilannetta, joka voi aiheuttaa lievän tai keskivaikean loukkaantumisen, jos sitä ei vältetä.

HUOMAUTUS

Osoittaa mahdollisen tilanteen, joka voi aiheuttaa omaisuusvahinkoja tai ei-toivotun tuloksen tai tilan, jos sitä ei vältetä.



Antaa lisätietoja tai kiinnittää huomiota tuotteen oikeaan käyttöön, käyttäjän odotuksiin tai virhetilanteiden välttämiseen.

2 Pysy turvassa

Ohje toimenpiteistä, jotka sinun tulee tehdä varmistaaksesi itsesi, miehistösi ja vieraidesi turvallisuuden jatkuvasti veneessä olemisen aikana.

2.1 Velvollisuutesi

Turvallisuus on ensimmäinen ja tärkein askel suurimman mahdollisen ilon saamiseksi veneestäsi. Tutustu tämän luvun sisältöön, ennen kuin lähdet veneelläsi vesille ensimmäistä kertaa.

Veneesi kapteenina sinä olet viime kädessä vastuussa! Et vain itsestäsi, vaan myös miehistöstäsi, mahdollisista veneessä olevista vieraista ja muista vesillä liikkujista.

VAROITUS

Tarvittavien varotoimien laiminlyönti voi aiheuttaa hengenvaaran.

Suhtaudu turvallisuuteen vakavasti. Muista, että kuljettajana olet vastuussa muiden turvallisuudesta.

Käyttäydy vastuullisesti!

- Varmista, että sinulla ja muilla venettä käytävillä on tarvittavat veneily- ja navigointitaidot.
- Tarkista, että kaikilla veneessä olevilla, itsesi mukaan lukien, on koko ajan pelastusliivi päällään.
- Älä anna kenenkään uida veneen ympärillä, kun moottori on käynnissä.
- Kuormaa vene oikein ylittämättä kantokykyrajoja.
- Älä veneile juopuneena.
- Älä kiipeä katolle tai käytä moottoria askelmana.
- Ota huomioon soveltuvat paikalliset lait ja säädökset ja noudata niitä.
- Varmista, että turvavarusteet vastaavat paikallisia määräyksiä.
- Pidä hyvää huolta veneestä ja huollata se säännöllisesti. Älä yritä tehdä isoja korjauksia itse äläkä tee muutoksia veneeseen konsultoimatta ensin Saxdor-jälleenmyyjää.
- Lue tämä ohjekirja ja Saxdor-dokumentaatiopussissa toimitetut asiakirjat ja noudata niissä olevia varoituksia ja huomioita.

Varaudu!

- Tunne veneesi ja ymmärrä kantokyvyn ja suunnitteluluokan asettamat turvallisuusrajoitukset.
- Pidä veneesi hyvässä kunnossa ennakoivan kunnossapidon avulla. Pidä silmällä kulumisen merkkejä ja korjauta ne välittömästi.
- Tutustu veneen kaikkien turvavarusteiden sijaintiin ja tarkista niiden täysi toimivuus ennen vesille lähtemistä.
- Varmista, että ymmärrät kaikki hätätoimenpiteet.
- Varmista myös, että kaikki veneessä olijat tietävät kaikkien turvavarusteiden oikean käyttötavan hätätilanteessa.
- Tarkista sääolosuhteet ja sääennuste ennen vesille lähtöä.
- Suunnittele reittisi ja pysähdykset ja varmista, että sinulla on tarvittavat varusteet ja tarvikkeet.

Tiedosta riskit ja tiedä, miten toimia

Veneilyyn liittyy aina joitakin riskejä. Varmista, että tiedät, miten nämä riskit minimoidaan, ja ole valmis toimimaan, jos jotakin tapahtuu.

Lue lisää

- Varautuminen: [2.5 Vältä hätätilanteet](#) sivulla 13
- Toimiminen hätätilanteessa: [2.6 Apua!](#) sivulla 16

2.2 Turvallisuuteen liittyvät veneen varusteet

Huolettoman ja turvallisen veneilyn varmistamiseksi vene on varustettu erilaisilla turvavarusteilla. Tutustu niihin, ennen kuin lähdet vesille ensimmäistä kertaa.



Maassasi voi olla erilaisia tai ylimääräisiä vaatimuksia turvavarusteille. Joissakin maissa pelastusliivin käyttö on lakisääteinen vaatimus.

Tällaiset lisäturvavarusteet eivät ole Saxdorin vastuulla. Lisäksi vastuullasi on varmistaa, että varusteet ovat paikallisten säädösten mukaiset ja että nämä laitteet ovat täysin toimivia. Jos olet epävarma, kysy Saxdor-jälleenmyyjältä.

Valmistajan kilpi

Aloita valmistajan kilvestä! Se sisältää tärkeitä turvallisuustietoja, kuten enimmäiskuorman ja -henkilömäärän, joita on aina noudatettava.

Turvavarusteet ja hätäuloskäynnit

Veneessäsi on hätäuloskäyntejä ja vakioturvavarusteet. Voi olla, että maassasi vaaditaan joitakin lisäturvavarusteita. Saxdor-jälleenmyyjä auttaa, jos tarvitset lisätietoja.

Varmista ennen vesille lähtöä, että:

- Kaikki turvavarusteet toimivat täysin ja ovat helposti saatavilla.
- Kaikki veneessä olijat tietävät, mistä turvavarusteet ja hätäuloskäynnit löytyvät.
- Kaikki tietävät, miten varusteita käytetään ja miten hätätilanteessa toimitaan.
- Kaikilla on pelastusliivi päällään, vaikka laki ei sitä vaatisi.

Pidä turvavarusteet kunnossa

- Tarkastuta palosammutin siinä ilmoitetuin määräajoin tai paikallisen lainsäädännön mukaisesti. Vaihda palosammutin, jos se on vanhentunut.
- Testaa savu- ja häikäilmaisinten toiminta paikallisen lainsäädännön mukaisesti.

Turvamerkinnot

Vene on varustettu merkinnöillä, jotka sisältävät tärkeitä turvallisuustietoja. Varmista, että:

- Sinä itse ja kaikki veneessä olijat ymmärrätte turvallisuussymbolien merkityksen ja merkintöjen tekstit.
- Kaikki noudattavat merkintöjen ohjeita.

Lisätietoja

[4.3 Valmistajan kilpi](#) sivulla 32

[4.4.1 Turvavarusteet](#) sivulla 33

[4.4.3 Veneen turvamerkinnot](#) sivulla 35

2.3 Mikä on valmistajan kilpi?

Valmistajan kilpi on ISO-sertifiointimerkintä ja todiste Saxdor-veneiden tasaisesta korkeasta laadusta.

Veneen valmistajan kilpi sijaitsee lähellä ohjauspyörää ja sisältää tärkeitä turvallisuustietoja, kuten:

- Veneen suunnitteluluokka
- Kantokyky (ilman polttoainetta)
- Suurin sallittu henkilömäärä, moottorin paino ja koneteho

Kilpi kertoo myös veneenrakentajan yhteystiedot.

VAROITUS

Valmistajan kilvessä olevien rajoitusten noudattamatta jättäminen voi vaarantaa itsesi ja matkustajasi.

Älä ylitä suurinta sallittua konetehoa tai veneen henkilömäärää.

Noudata veneen suunnitteluluokan asettamia ehtoja.

Lisätietoja

[4.3 Valmistajan kilpi](#) sivulla 32

2.4 Mikä on suunnitteluluokka?

Suunnitteluluokka on tärkeä osa turvallista veneilyä! Se määrittää sään ja meriolosuhteet, joissa veneen käyttö on turvallista.

VAROITUS

Veneen suunnitteluluokan rajoitusten noudattamatta jättäminen voi vaarantaa itsesi ja matkustajasi.

Älä ylitä suurinta sallittua konetehoa tai veneen henkilömäärää.

Varmista, että odotetut tuuli- ja meriolosuhteet vastaavat veneen suunnitteluluokkaa.

Varmista aina, että veneesi ja omat taitosi vastaavat sää- ja vesiolosuhteita alueella, jolla aiot toimia.

Suunnitteluluokan ehdot määritetään käyttäen mittarina suurinta tuulen nopeutta ja suurinta merkitsevää aallonkorkeutta. Merkitsevä aallonkorkeus tarkoittaa kolmesta aallosta silmämääräisesti korkeimman aallon keskimääräistä korkeutta.

Esimerkiksi suunnitteluluokan C olosuhteita esiintyy tyypillisesti avoimilla sisävesillä, jokisuissa ja rannikkoalueilla kohtalaisissa sääolosuhteissa. Suunnitteluluokan B olosuhteet ovat vaikeammat — niitä

esiintyy tyypillisesti avomerellä, mutta myös rannikkoalueilla ja suuremmissa sisävesistöissä, joissa ei pääse helposti suojaisille alueille.

Taulukko 2.1 - Suunnitteluluokan tiedot

Kuvaus	Luokka A		Luokka B		Luokka C		Luokka D	
Tuulen voimakkuus	Boforiasteikolla yli 8		Boforiasteikolla 8 tai vähemmän		Boforiasteikolla 6 tai vähemmän		Boforiasteikolla 4 tai vähemmän	
Merkitsevä aallonkorkeus	> 4 m	> 13 jalkaa	≤ 4 m	≤ 13 jalkaa	≤ 2 m	≤ 6,5 jalkaa	≤ 0,3 m	≤ 1 jalka

Mikä on veneeni suunnitteluluokka?

Veneen suunnitteluluokka on ilmoitettu valmistajan kilvessä. Voit katsoa sen myös tämän ohjekirjan kohdasta Tekniset tiedot.



Veneen suunnitteluluokka on C. Varmista siis, että noudatat turvallisuussääntöjä, esimerkiksi:

- Luokan C olosuhteissa kyydissä voi olla veneen valmistajan kilvessä ilmoitettu matkustajamäärä.

2.5 Vältä hätätilanteet

Tunne riskit, toimi vastuullisesti ja suunnittele.

2.5.1 Vältä vedellä täyttymistä ja kaatumista

Älä vaaranna vakautta!

Älä ole huolissasi! Veneesi on suunniteltu erittäin vakaaksi eikä se täyty vedellä helposti.

Muista myös, että veneillessä on normaalia, että veneeseen pääsee vettä. Jotta jalkasi pysyisivät kuivina ja vene pinnalla, rungossa on useita vedenpoistoaukkoja. Automaattiset pilssipumput toimivat jatkuvasti veden poistamiseksi pilssistä. Käsikäyttöinen pumppu täydentää automaattipumppuja.

Vakautta voivat kuitenkin vaarantaa monet asiat, kuten kova merenkäynti, hinaaminen, epätasapainoinen kuorma tai liian suuri vesimäärä pilssissä. Maksimoi vakaus seuraavasti:



1. Kuormaa vene oikein.

- Noudata suunnitteluluokan rajoituksia veneen henkilömäärästä.
- Varmista, että kaikki veneessä olijat istuvat osoitetuilla istuimilla.
- Älä ylitä valmistajan kilvessä ilmoitettua enimmäiskuormaa.
- Varmista, että kaikki tarvikkeet, lisävarusteet ja matkatavarat on laitettu paikoilleen säilytystiloihin ja että ne pysyvät paikallaan myös kovassa merenkäynnissä ja voimakkaalla tuulella.

VAROITUS Painojakauman muutos voi vaikuttaa merkittävästi veneen vakauteen, trimmiin ja suorituskykyyn.

Älä koskaan ylitä suurinta suositeltua kuormaa kuormatessasi venettä. Lastaa vene aina huolellisesti ja jaa kuormat asianmukaisesti niin, että suunniteltu trimmi säilyy (likimääräinen taso). Vältä raskaiden painojen sijoittamista korkealle.

Ota huomioon painojakaumaan mahdollisesti vaikuttavat muutokset, kuten eri moottori tai kalastustorni.

VAROITUS Kajuuttaan ansaan jääminen ja turvavarusteiden nopean käyttöönoton estyminen voi olla hengenvaarallista veneen täytyessä vedellä.

Älä lukitse tai estä pääsyä hätäuloskäynneille tai turvavarusteiden luo.

Älä säilytä matkatavaroita tai muita raskaita esineitä etukannen luukun päällä.

2. Sulje ovet ja luukut veneen liikuessa.

- Pidä kaikki luukut ja säilytyslokeroiden kannet aina kiinni veneen liikuessa.
- Pidä valoventtiilit, ikkunat, varpelaidat, ovet ja tuuletusaukot suljettuina kovassa merenkäynnissä tai plaanausnopeudessa.

VAROITUS Veden pääsy luukkuihin tai veneen sisään lisää vedellä täyttymisen riskiä. Pidä luukut aina suljettuina veneen liikuessa.

3. Pidä tyhjennysaukot toiminnassa ja tarkkaile veden tasoa.

- Pidä tyhjennysreiät aina auki. Saat sulkea ne vain tilanteessa, jossa vettä alkaa päästä veneeseen lastauksen aikana.
- Tyhjennä pumpun tuloyhteet roskista tarvittaessa.
- Jos keula- ja peräsoppilaitoihin on asennettu pohjaventtiilit, pidä ne suljettuina. Saat avata ne vain päästääkseen veden valumaan pääpilsseihin.
- Jos huomaat, että pilssissä on tavallista enemmän vettä tai saat pilssiveden korkean pinnan hälytyksen, tarkasta vene vuotojen ja rungon vaurioitumisen varalta. Käytä käsikäyttöistä pilssipumppua liian veden pumppaamiseen ulos.

2.5.2 Liiku turvallisesti veneessä

Turvallisuutesi varmistamiseksi veneessä on tietyt alueet veneessä liikkumista ja istumista varten venettä käytettäessä.

- Käytä työskentelykannen aluetta, kun kiinnityt rantaan ja lähdet vesille.
- Varmista, että jokainen veneessä olija istuu osoitetuilla istuma-alueilla matkan aikana. Älä ylitä matkustajien sallittua enimmäismäärää.



Lisätietoja

[4.4.2 Turvalliset istumis- ja liikkumisalueet](#) sivulla 34

2.5.3 Älä leiki tulella

Vältä tilanteita, jotka voivat aiheuttaa tulipalovaaran.

Varmista, että tunnet turvavarusteiden ja hätäuloskäyntien sijainnit veneessä.

VAROITUS

Tulipalon tai räjähdysvaara.

Käsittele avotulta ja polttoainekäyttöisiä laitteita varoen.

VAROITUS

Huolimaton tankkaus aiheuttaa tulipalovaaran.

Älä koskaan täytä polttoainesäiliötä tai käsittele polttoainetta, kun moottori on käynnissä.

Älä tupakoi, kun käsittelet polttoainetta.

Minimoi tulipalovaara noudattamalla aina seuraavia turvatoimia:



- Varo, ettet vahingoita polttoainelinjoja.
- Älä koskaan säilytä polttoaineastioita tai polttoainetta sisältäviä laitteita millään alueella, jota ei ole tarkoitettu siihen.
- Älä koskaan estä pääsyä polttoainesäiliön osastoon, turvallisuuden hallintalaitteisiin, sähköjärjestelmiin, ilmanvaihtoyksiköihin, turvavarusteisiin tai hätäuloskäyntien ja luukkujen kulkuteille.
- Älä tee muutoksia veneen sähkö-, ilmanvaihto- tai polttoainejärjestelmiin itse.
- Älä koskaan jätä liettä tai lämmitintä valvomatta tai pidä vapaasti roikkuvia verhoja tai muita kankaita niiden lähellä.
- Tarkasta pilssi säännöllisesti varmistaaksesi, ettei polttoainevuotoja ole.
- Kun vaihdat turvavarusteita, varmista, että ne täyttävät paikalliset vaatimukset.

Lisätietoja

[4.4.1 Turvavarusteet](#) sivulla 33

2.5.4 Huomioi hiilimonoksidivaara

Hiilimonoksidi (häkä, CO) on hajuton mutta hengenvaarallinen kaasu! Ole tietoinen tilanteista, joissa voi olla riski CO:n kertymisestä, ja vältä niitä.

VAROITUS

Hiilimonoksidi (häkä, CO) on suurina pitoisuuksina haitallista terveydelle ja jopa tappavaa. Pienetkin CO-pitoisuudet voivat aiheuttaa vaurioita pitkittyneen altistuksen myötä.

Estä CO:n kertyminen ylipäätään minimoimalla riskitilanteet.

Toimi nopeasti, jos CO-hälytys laukeaa tai epäilet häkämyrkytystä.

Moottorin pakokaasut sisältävät hiilimonoksidia (CO). Korkeita CO-pitoisuuksia voi ilmetä erityisesti seuraavissa tilanteissa:

- Moottorin käyttäminen suljetuissa tiloissa pysähdyksissä, esimerkiksi kun vene on lähellä toista alusta tai moottori on seinän vieressä.
- Ajaminen hitailla nopeuksilla tai myötätulessa.
- Ajaminen keula korkealla.
- Moottorin käyttäminen kajuutan ovi auki voi aiheuttaa pakokaasujen pääsyn kajuuttaan.

CO:n kertymisen estäminen:



- Älä käytä moottoria suurilla kierroksilla tai joutokäynnillä tarpeettomasti, esimerkiksi laiturissa tai kun vedessä on ihmisiä.
- Älä tuki pakokaasun poistoaukkoja ja tarkasta pakokaasujärjestelmä säännöllisesti.
- Varmista, että ilmanvaihto on hyvä joka puolella venettä, jos käytät diesellämmittintä tai jotain muuta polttoainekäyttöistä laitetta.
- Pidä kajuutan ovi suljettuna, kun moottori on käynnissä.
- Jätä riittävästi tilaa moottorin ja mahdollisten esteiden väliin.

Lisätietoja

[2.6.4 Jos epäilet häikämyrkytystä](#) sivulla 17

2.6 Apua!

Vaikka yrittäisit välttää hätätilanteita, niitä tapahtuu silti. Varautuminen ja tieto siitä, miten toimia, on paras tapa estää niitä pahenemasta.

VAROITUS

Hätätilanne voi pahentua, jos yrität selvittää itsekseesi liian pitkään.

Jos et pysty hoitamaan tilannetta, ota aina viipymättä yhteyttä pelastuspalveluun!

2.6.1 Mitä jos veneesi täyttyy vedellä?

Veneillessä on normaalia, että veneeseen pääsee jonkin verran vettä. Jos vettä alkaa kuitenkin kertyä, sinun on toimittava.

VAROITUS

Hukkumisen vaara! Vene voi upota tai kaatua, jos siihen pääsee liian paljon vettä.

Älä luota pelkästään pilssipumppujärjestelmään. Sitä ei ole suunniteltu pumppaamaan pois suuria vesimääriä.



- Jos epäilet vuotoa, toimi nopeasti.
 - Jos vettä alkaa kertyä nopeasti, soita hätänumeroon.
 - Jos vettä on kertynyt kohtalaisesti, vähennä vedellä täyttymistä käsin. Käytä käsikäyttöistä pumppua tai äyskäreiä.
- Varmista, että kaikilla on pelastusliivi.
- Selvitä syy ja aja rantaan niin pian kuin mahdollista.

Lisätietoja

[2.5.1 Vältä vedellä täyttymistä ja kaatumista](#) sivulla 13

[4.4.1 Turvavarusteet](#) sivulla 33

[5.4 Vedenpoistojärjestelmä](#) sivulla 49

2.6.2 Mies yli laidan!

Jos joku on pudonnut veteen:



- Suuntaa vene suoraan tuulta vastaan.
- Pysäytä moottori, jos se on käynnissä.
- Ojenna henkilölle kellumislaitte, jos hänellä ei ole sellaista päällään.
- Auta henkilö takaisin veneeseen. Voit laskea uimatikkaat tätä varten.

VAROITUS

Loukkaantumisen vaara.

Älä käytä ulkolaitamoottorin kavitointilevyjä veneeseen nousemiseen.

Lisätietoja

[4.1.4 Uimatasanne](#) sivulla 27

[5.7.3 Uimatikkaat](#) sivulla 56

2.6.3 Tulipalo!

Älä hukkaa aikaa!



- Sammuta virta kaikista virtalähteistä.
- Sulje polttoaineventtiili.
- Tarkista, että kaikilla on pelastusliivi.
- Käytä sammutuspeitettä tai palosammutinta tulipalon sammuttamiseen. Älä käytä vettä!

VAROITUS

Räjähdyksen vaara.

Älä koskaan käytä vettä polttoainepalon sammuttamiseen. Jos tuli pääsee kosketuksiin syttyvän polttoaineen kanssa, vesi voi levittää tulta ja aiheuttaa räjähdysten.

- Älä epäröi kutsua apua ja poistua veneestä, jos tuli alkaa levitä.

2.6.4 Jos epäilet häikämyrkytystä

Jos joku on altistunut hiilimonoksidille, toimi nopeasti!

VAROITUS

Hiilimonoksidi (häkä, CO) on suurina pitoisuuksina haitallista terveydelle ja jopa tappavaa. Pienetkin CO-pitoisuudet voivat aiheuttaa vaurioita pitkittyneen altistuksen myötä.

Estä CO:n kertyminen ylipäätään minimoimalla riskitilanteet.

Toimi nopeasti, jos CO-hälytys laukeaa tai epäilet häkämyrkytystä.



- Jos CO-hälytys laukeaa:
 - Sammuta moottori(t) ja kaikki mahdolliset laitteet.
 - Älä käytä tulta tai mitään elektroniikkaa.
 - Avaa kaikki ilmanvaihtoluukut ja ovet.
- Jos joku osoittaa häkämyrkytyksen merkkejä (päänsärky, huimaus, korvien soiminen, pahoinvointi, tajunnan menettäminen):
 - Siirrä henkilö alueelle, jolla on hyvä ilmanvaihto, ja laita hänet hengittämään raikasta ilmaa syvään.
 - Jos hengitys on pysähtynyt, soita hätänumeroon ja elvytä!

3 Sinä olet kapteeni

Ohjekirjan tässä osiossa autamme sinua ymmärtämään, miten venettä käytetään ja miten otat sen hallintaasi.

Tämä ohjekirja ei ole kuitenkaan merenkulun tai veneilyn turvallisuuden kurssi. Varmista itsesi, miehistösi ja vieraidesi mukavuus ja turvallisuus käymällä veneily- ja merenkulkukurssi tai hankkimalla muulla tavoin tarvittava käsittely- ja käyttökokemus ennen kuin lähdet veneellä merelle.

3.1 Lähde matkaan!

Olet innolla lähdössä matkaan, ja niin on veneesikin! Varmista ennen lähtöä kuitenkin, että olet tehnyt kaikki olennaiset tarkastukset.

- Tarkista sääennuste. Ota huomioon vallitseva tuulen voimakkuus, aaltoprofiili ja näkyvyys. Älä ylitä veneen suunnitteluluokan kykyä.
- Varmista, että sinulla ja miehistölläsi on tarvittavat veneily- ja navigointitaidot. Sovi jokaisen henkilön velvollisuuksista ennen rannan lähestymistä ja rannasta lähtöä.
- Lastaa vene oikein. Varmista, että kuorma, mukaan luettuna matkustajamäärä, ei ylitä suunnitteluluokan ylärajaa.
- Tarkista, että sinulla on kaikki tarvittavat varusteet, kuten pelastusliivit kaikille matkustajille, kiinnitysköydet, lepuuttajat, toimivat turvavarusteet ja kompassi. Hanki paperikopiot merikorteista, jotka kattavat riittävän suuren alueen.
- Tankkaa vene ja varmista, että olet käyttänyt oikeanlaista polttoainetta. Tarkista asia moottorin ohjekirjasta, jos olet epävarma.
- Tarkasta moottori sen ohjekirjan mukaisesti.
- Varaudu yllättäviin tilanteisiin ylimääräisellä polttoaineella ja elintarvikkeilla. Älä unohda vara-akkuja esimerkiksi puhelimille ja taskulampulle.
- Tarkista, että kaikki kriittiset laitteet, kuten ohjausjärjestelmä, kulkuvalot, äänitorvi ja pilssipumput, toimivat.
- Tarkista, että pohjaventtiilit ovat auki, luukut kiinni ja ettei pilssissä ole vettä tai polttoainetta.
- Varmista polttoaineosastojen riittävä ilmanvaihto tulipalovaaran vähentämiseksi. Varmista, ettei ilmanvaihtokanavissa ole tukoksia.
- Varmista, että tunnet väistämissäännöt ja muut navigointisäännöt, jotka on määritetty kansainvälisissä säännöissä yhteentörmäämisen ehkäisemiseksi merellä (COLREG), ja noudatat niitä.



Kun täytät polttoaine- ja makeavesisäiliöitä, muista, että et välttämättä pysty täyttämään säiliöitä täyteen, jos vene ei ole suorassa trimmin tai kuorman epätasaisen trimmin vuoksi. Pidä sen vuoksi aina 20 % ylimääräistä varaa.

Lisätietoja

[2.1 Velvollisuutesi](#) sivulla 10

[2.4 Mikä on suunnitteluluokka?](#) sivulla 12

[2.5.1 Vältä vedellä täyttymistä ja kaatumista](#) sivulla 13

3.2 Ajo ja ohjaus

Kaikki kyydissä? Katso nämä vinkit ja lähde vesille!

3.2.1 Tutustu veneesi käytökseen

Veneesi käyttäytyy omalla ainutlaatuisella tavallaan. Tutustu veneeseen ennen kuin menet ruuhkaisille vesille tai laitureille.

Veneen ohjailu

- Harjoittele veneen hallintaa ensin avoimilla ja suojaisilla vesillä, joilla on riittävästi tilaa.
- Opi, miten veneesi reagoi tuuleen, aaltoihin ja virtoihin eri suunnista.
- Vältä äkkinäisiä ohjausliikkeitä suurilla nopeuksilla.
- Varmista aina, että sinulla on riittävästi etäisyyttä pysähtymiseen tai ohjaukseen tarpeen mukaan törmäyksien välttämiseksi.
- Kun lähestyt rantaa tai lähdet rannasta, käytä kaasua terävin ja lyhyin annoksin ohjausliikkeiden tehostamiseksi. Vältä äkillisiä ohjausliikkeitä ja varmista, että kaikki miehistön jäsenet, joita ei tarvita auttamaan laituriin kiinnittymisessä, pysyvät istumassa.
- Harjoittele trimmausta, kunnes sen käyttö tuntuu luontevalta.
- Jos vene on kaksimoottorinen, harjoittele laituriin ajamista ja muuta kaksoismoottorien erityistä käyttäytymistä.
- Jos olet kuljettaja ja joudut poistumaan ohjauspisteestä, kytke moottori vapaalle.

Moottorin kaasu- ja vaihdevivun käyttö

- Käynnistä moottori(t) ja kiinnitä hätäpysäytyskytkimen naru itseesi.
- Vaihda eteen- tai taaksepäinajovaihteelle tarpeen mukaan laiturista irti pääsemiseksi.
- Kun lähdet laiturista, ohjaa ja lisää nopeutta vähitellen tarpeen mukaan.
- Pysähdy aina vapaa-asentoon ja anna moottorin käydä tyhjäkäynnillä sen vakauttamiseksi ennen vaihtamista toiselle vaihteelle. Kytke vaihde nopealla liikkeellä.
- Työnnä hallintakahvaa varovasti eteen- tai taaksepäin, kunnes saavutat halutun nopeuden.
- Vedä hallintakahva varovasti takaisin vapaa-asentoon, kun haluat hidastaa.
- Opi trimmaamaan vene kaasu- ja vaihdevivun avulla.

HUOMAUTUS

Vakavan moottorivaurion vaara! Moottorin siirtäminen peruutusvaihteelle ajettaessa eteenpäin tyhjäkäyntiä suuremmilla nopeuksilla voi aiheuttaa moottorin pysähtymisen ja veden pääsyn moottorin sylintereihin.

Pudota nopeus tyhjäkäyntinopeuteen ennen kuin vaihdat peruutusvaihteelle.

Lisätietoja

[3.2.3 Trimmi kunnossa? Tietoa veneen trimmauksesta](#) sivulla 21

[3.2.5 Vauhdin hurmaa](#) sivulla 22

[5.2.1.1 Moottorin käynnistäminen](#) sivulla 47

3.2.2 Mikä on hätäpysäytyskytkin?

Etkö halua veneesi kulkevan ilman kuljettajaa? Hätäpysäytyskytkin tulee apuun.

Hätäpysäytyskytkin sammuttaa moottorin, jos kuljettaja liikkuu liian kauas ohjauspisteestä tai putoaa laidan yli. Hätäpysäytyskytkin sijaitsee ohjauspisteessä.



Kytkin ei toimi, jos kuljettaja ei ole sitonut sitä itseensä!

- Kiinnitä taljaköysi aina itseesi heti, kun olet irrottanut kiinnitysköydet.
- Älä unohda vapauttaa taljaköyttä laituriin tullessa, ettei moottori sammu vahingossa.

Katso lisätiedot hätäpysäytyskytkimen käytöstä moottorin valmistajan ohjekirjasta.



Voi olla, että sinulla on lisävarusteena langaton hätäpysäytyskytkin. Jos sinulla on tämä lisävaruste, voit käyttää sitä kiinteän hätäpysäytyskytkimen sijaan.

Lisätietoja

[4.2.1 Ohjauspisteen hallintalaitteet](#) sivulla 29

3.2.3 Trimmi kunnossa? Tietoa veneen trimmauksesta

Opi trimmaamaan veneesi sujuvan ajamisen ja optimaalisen suorituskyvyn varmistamiseksi.

Veneen trimmi eli kulkuasento on veneen kulkukulma sen edetessä vedessä. Väärässä trimmikulmassa ajaminen aiheuttaa pomppivan ajon ja kuormittaa moottoria tarpeettomasti. Opi, miten voit:

- Säättää veneen pystysuuntaisen ajokulman (laskea tai nostaa keulaa), kun tavoittelet plaanausnopeutta tai muutat nopeutta.
- Kokeilla trimmiä, kunnes löydät miellyttävimmän ajettavuuden.
- Säättää veneen kallistumaa (sivukulmaa), kun kuljet sivutuulella tai epätasapainoisella kuormalla.

Voit trimmata venettä ohjauspisteen trimmitason hallintalaitteilla. Trimmitasoilla voit säätää:

- Veneen pystysuuntaista ajokulmaa.
- Veneen kallistumaa.

Voit trimmata veneen pystykulmaa myös moottorin kaasu- ja vaihdevivulla. Trimmaus muuttaa potkuriakselin kulmaa, mikä saa keulan liikkumaan ylös tai alas.

VAROITUS

Huono trimmaus voi vaarantaa hengen! Trimmauskulman säätäminen suurilla nopeuksilla voi vaikuttaa radikaalisti veneen käyttäytymiseen. Suuri ajotrimmi voi estää näkyvyyden niin, ettet välttämättä huomaa uimareita ja pieniä aluksia.

Vältä säätöjen tekemistä suurilla nopeuksilla.

Älä aja keula korkealla pitkiä aikoja. Trimmaa veneen pystykulmaa asennon alentamiseksi ruuhkaisilla alueilla.

Katso trimmitason valmistajan ohjekirjasta tarkemmat tiedot trimmitasojen käytöstä.

Katso myös moottorin valmistajan ohjekirja.

Lisätietoja

[4.2.1 Ohjauspisteen hallintalaitteet](#) sivulla 29

[5.2 Moottori ja ohjausjärjestelmä](#) sivulla 46

3.2.4 Katso, minne olet menossa

Odottamattomien vaaratilanteiden välttämiseksi varmista, että näet jatkuvasti, minne olet menossa ja mitä veneesi ympärillä tapahtuu.

- Varmista, että mikään tai kukaan ei estä näkyvyyttä ohjauspisteestä.
- Huomaa, että suuri ajotrimmi voi estää näkyvyyden niin, ettet välttämättä huomaa uimareita ja pieniä aluksia. Älä aja keula korkealla pitkiä aikoja, trimmaa venettä asennon alentamiseksi ruuhkaisilla alueilla.
- Kytke kulkuvalot päälle, kun on pimeää tai näkyvyys on huono.
- Selvitä etukäteen, miten tuulilasinpyyhin toimii.

3.2.5 Vauhdin hurmaa

Saxdor-veneesi huikeasta suorituskyvystä huolimatta vastustat kiusausta leveillä ajamalla täyttä vauhtia — olethan vastuullinen ihminen.

VAROITUS

Ylikorjaaminen, nopeuden tiputtaminen nopeasti tai aaltoihin osuminen väärässä kulmassa ajettaessa suurella nopeudella voi aiheuttaa vakavia seurauksia.

Älä ylitä veneilytaitojasi. Aja nopeuksilla, jotka tuntuvat sopivilta. Vältä äkkiliikkeitä.

Käytä aina hätäpysäytyskytkintä.

Kunnioita veneen rajoja ja omia rajojasi

- Mitä nopeammin ajat veneellä, sitä vähemmän se on kiinni vedessä, joten se tuntuu reagoivan herkemmin pieniinkin ohjausliikkeisiisi. Suurella nopeudella vene on vähemmän hallinnassasi käännöksen alussa.
- Ole varovainen trimmauksen kanssa suurilla nopeuksilla. Älä aja keula alhaalla.
- Kun ajat plaanaustilassa, vene nousee irti vedenpinnasta ja sen enimmäiskorkeus vedenpinnasta (ilmasyväys) kasvaa. Vähennä nopeutta, kun ajat matalien esteiden, kuten siltojen, alta.

- Älä aja maksiminopeudella ruuhkaisilla väylillä, kovalla tuulella, korkeassa aallokossa tai kun näkyvyys on heikentynyt.
- Älä ylitä valmistajan kilvessä ja teknisissä tiedoissa ilmoitettua suurinta suositeltua konetehoa.
- Kiinnitä irtovarusteet turvallisesti, kun olet liikkeellä.

Ota muut huomioon

- Vähennä nopeutta ja peräaaltoa huomaavaisuuden osoituksena ja turvallisuuden varmistamiseksi itsellesi ja muille.
- Huomioi nopeusrajoitukset ja noudata niitä.
- Noudata peräaaltokieltoja ympäristön suojelemiseksi.

3.3 Kiinnitys, hinaaminen ja ankkurointi

Katso tästä kiinnitystä, hinaamista ja ankkurointia koskevia vinkkejä.

Harjoittele tekniikoita

- Harjoittele kiinnitystä tyynellä säällä ja käytä riittävän suuria lepuuttajia.
- Käytä hinaamiseen tai hinattavana olemiseen pientä nopeutta. Älä koskaan ylitä uppoumaveneen runkonopeutta ollessasi hinattavana.
- Ankkuroidessasi varmista, että ankkuri on riittävän kaukana rannasta ja että köysi on riittävän pitkä hyvän otteen saamiseksi.
- Nosta ja kiinnitä ankkuri aina, kun se ei ole käytössä.

Kiinnityspisteet

Veneessä on useita knaapeja käytettäväksi kiinnityspisteinä kiinnityksessä, hinaamisessa ja ankkuroinnissa.

- Kun hinaat toista venettä, käytä peräknaapeja.
- Kun venettäsi hinataan, käytä keulaknaapeja.



Joissakin venemalleissa on keulassa erillinen hinauskilpi, jota voit myös käyttää veneesi hinaamiseen.

- Käytä aina vähintään kahta knaapia ja riittävän isoja lepuuttajia laituriin kiinnityksessä, ettei vene liiku ja hankaudu muita veneitä tai rantarakenteita vasten.
- Älä ylitä kiinnityspisteiden murtolujuutta. Katso lisätiedot teknisistä tiedoista.

Kiinnitys-, ankkurointi- ja hinausköydet

- Varmista, että kiinnitysköydet, hinausköydet, ankkuriketjut, ankkuriköydet ja ankkurit ovat riittävät veneen aiotua käyttöä varten. Köydet tai ketjut eivät saa olla yli 80 % vastaavan kiinnityspisteiden murtolujuudesta. Käytä mieluiten veneesi kiinnityspaketissa tulleita hinaus- ja kiinnitysköysiä. Jos olet epävarma käytettävistä varusteista, ota yhteyttä Saxdor-jälleenmyyjään.
- Kiinnitä köydet aina niin, että ne voi irrottaa kuormitettuna.
- Varmista, että kiinnitysköydet ja lepuuttajat ovat valmiina laituriin kiinnittymistä varten.
- Varmista, että köydet ja ketjut eivät takerru potkuriin.

Lisätietoja

[4.5.1 Kiinnityskohdat](#) sivulla 39

3.4 Nostaminen ja perävaunuun laittaminen

Käsittele venettäsi hyvin myös maalla.

Sinä ja veneesi olisitte mieluummin vesillä, mutta joskus vene tarvitsee nostaa vedestä ja kuljettaa huoltoa tai talvisäilytystä varten tai toiseen paikkaan.

Suosittelemme käyttämään ammattilaisten palveluja, ellet ole riittävän osaava ja ellei sinulla ole oikeita varusteita tätä varten.

Nostaminen

⚠ HUOMIO

Vene voi kaatua tai nostohihnat voivat liukua noston aikana, jos hihnoja ei ole kiinnitetty oikein tai jos kuormat liikkuvat ja häiritsevät veneen tasapainoa.

Tyhjennä pilssi ja jäteveisisäiliöt ja poista tarpeeton lasti veneestä.

Älä sido venettä peräsiipien läpi, sillä hihnat voivat liukua pois paikaltaan.

- Nosta venettä vain suositelluista nostopisteistä.
- Käytä aina poikkitankoja nostaessasi venettä. Ne jakavat veneen painon kahdelle nostopisteelle. Varmista, että poikkitangot ovat riittävän pitkiä rungon ja sivuterassien suojaamiseksi vaurioilta.

Perävaunuun laittaminen

⚠ HUOMIO

Suuren kuorman vetäminen perävaunussa voi aiheuttaa vaaran liikenteessä.

Käytä veneelle sopivaa perävaunua.

Älä ylitä perävaunun kapasiteettia.

Kiinnitä vene ja perävaunu asianmukaisesti.

- Noudata teknisissä tiedoissa ilmoitettuja enimmäispainorajoja (m_T).
- Varmista, että käytettävä ajoneuvo on riittävän tehokas ja että tiedät, miten perävaunun kanssa ajetaan.
- Käytä veneen keulassa olevia knaapeja veneen vetämiseen perävaunuun.
- Kiinnitä vene perävaunuun sen kaikista knaapeista.

Lisätietoja

[4.5.2 Nostopisteet](#) sivulla 40

4 Veneesi ja sen varustelu

Tässä näet veneen yleisen pohjapiirroksen, varusteet ja ominaisuudet kuvina.



Seuraavat kuvat kuvaavat tälle venemallille saatavilla olevia lisävarusteita. Veneen varustelu voi vaihdella valittujen laitteiden mukaan, ja jotkin lisävarusteet eivät välttämättä ole saatavilla alueellasi.

4.1 Veneen yleinen pohjapiirros

Tutustu veneen yleiseen pohjapiirrokseen ja eri osastoihin.

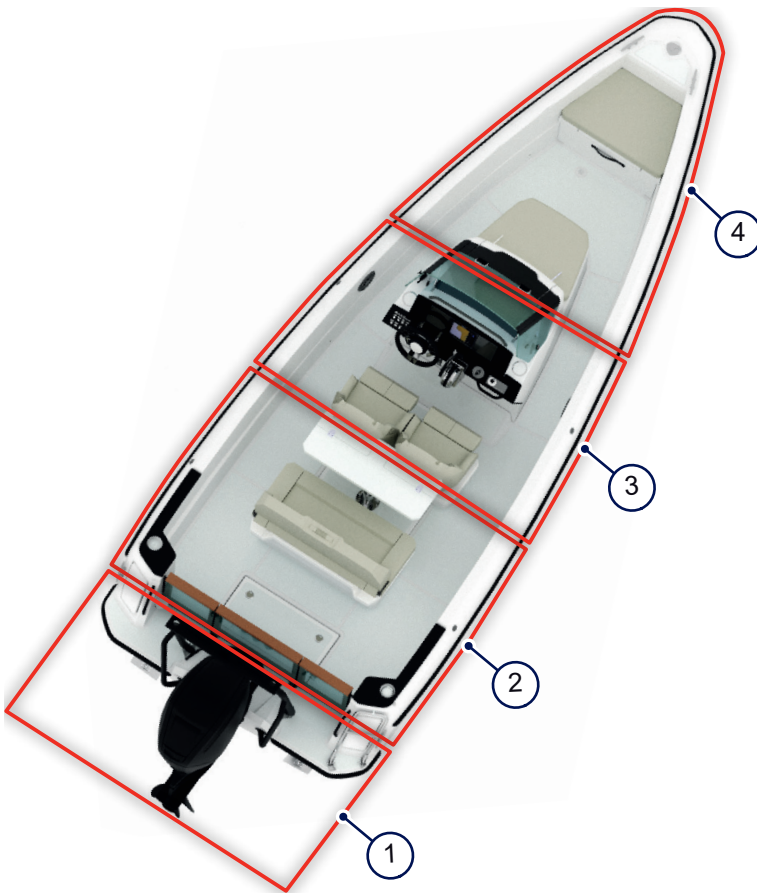

Kuva 4.1 - Veneen yleinen pohjapiirros

- | | | | |
|---|-------------|---|----------|
| 1 | Uimatasanne | 3 | Ohjaamo |
| 2 | Peräkansi | 4 | Etukansi |

4.1.1 Etukansi

Tästä näet, mitä etukannelta löytyy.

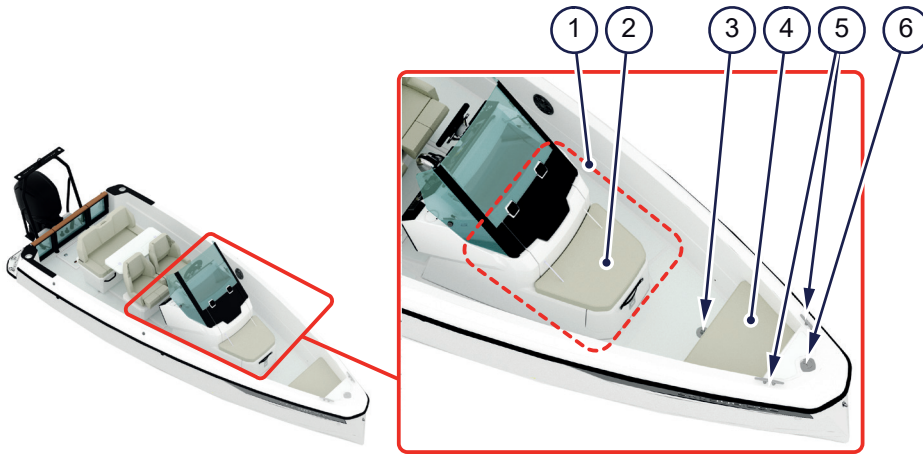

Kuva 4.2 - Etukansi

- | | | | |
|---|----------------------|---|---------------------------------------|
| 1 | Käymäläosasto | 4 | Keulan luukku, istuin ja säilytystila |
| 2 | Istuin | 5 | Keulaknaapit |
| 3 | Jäteveden poistoyhde | 6 | Kulkuvalo |

4.1.2 Ohjaamo

Tästä näet, mitä ohjaamosta löytyy.

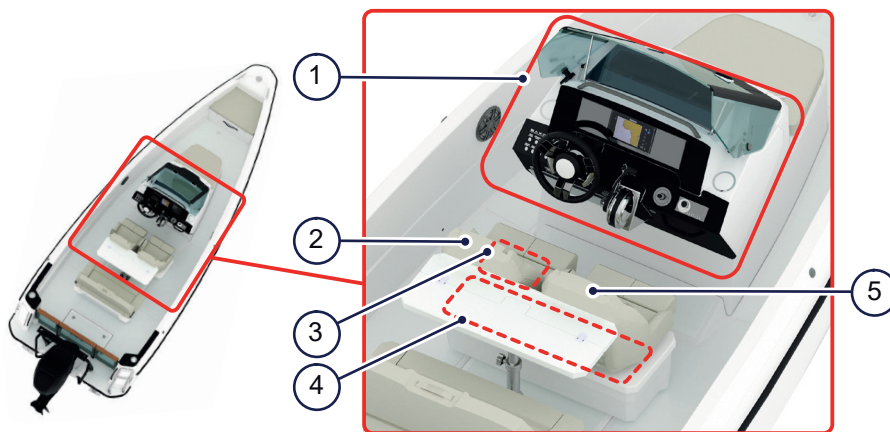

Kuva 4.3 - Ohjaamo

- | | | | |
|---|--|---|--|
| 1 | Ohjauspiste | 4 | Ohjaamon istuinten alla oleva säilytystila |
| 2 | Kuljettajan pyörivä istuin | 5 | Matkustajan pyörivä istuin |
| 3 | Palosammutin kuljettajan istuimen alla | | |

4.1.3 Peräkansi

Tästä näet, mitä peräkannelta löytyy.

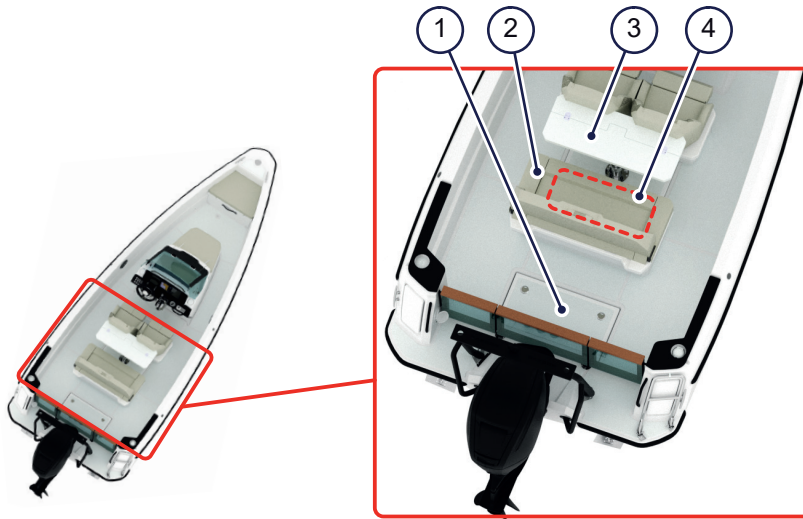

Kuva 4.4 - Peräkansi

- | | | | |
|---|-----------------------|---|---|
| 1 | Perän tekninen osasto | 3 | Taittuva pöytä, käsikäyttöinen nosto ja lasku |
| 2 | Peräkannen istuimet | 4 | Säilytystila peräkannen istuinten alla |

4.1.4 Uimatasanne

Tästä näet, mitä uimatasanteelta löytyy.

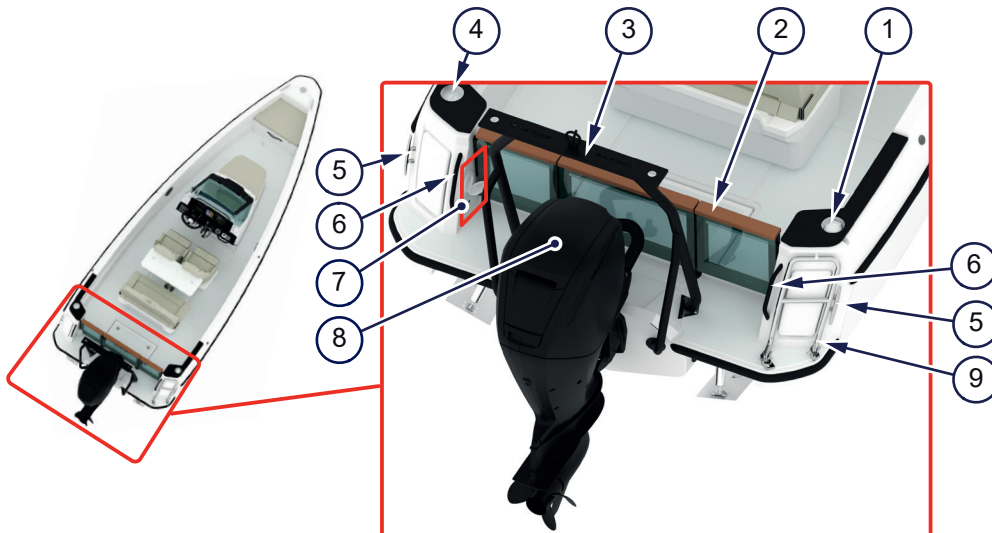

Kuva 4.5 - Uimatasanne

- | | | | |
|---|-----------------------|---|---------------------------------------|
| 1 | Bensiinin tuloyhde | 6 | Kahvat turvalliseen veneeseen nousuun |
| 2 | Peräpeilin portti | 7 | Makeavesisuihku |
| 3 | Vesisuksiteline | 8 | Moottori |
| 4 | Makean veden tuloyhde | 9 | Uimatikkaat |
| 5 | Peräknaapit | | |

4.2 Käyttäjän hallintalaitteet

Katso tästä veneen käyttäjän eri hallintalaitteiden sijainti.

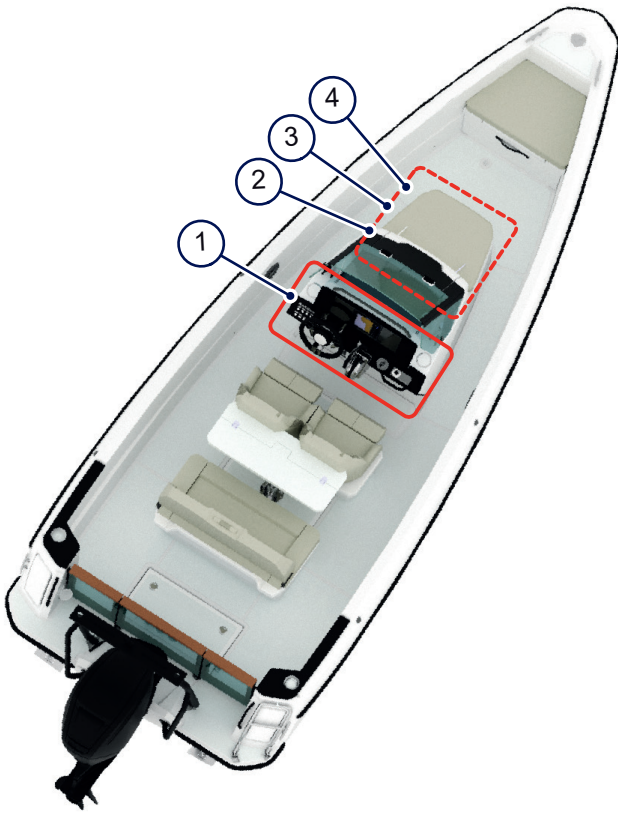

Kuva 4.6 - Käyttäjän hallintalaitteet

- | | | | |
|---|--------------------------------|---|------------------------------|
| 1 | Ohjauspisteen hallintalaitteet | 3 | Sulaketaulu |
| 2 | Akun päävirtakytkinpaneeli | 4 | Käymäläosaston ohjauspaneeli |

4.2.1 Ohjauspisteen hallintalaitteet

Yleiskuvaus ohjauspisteen eri hallintalaitteiden sijainneista ja nimistä. Syvenny eri ohjausyksiköiden käytettävissä oleviin toimintoihin tarkemmin seuraavissa osioissa.

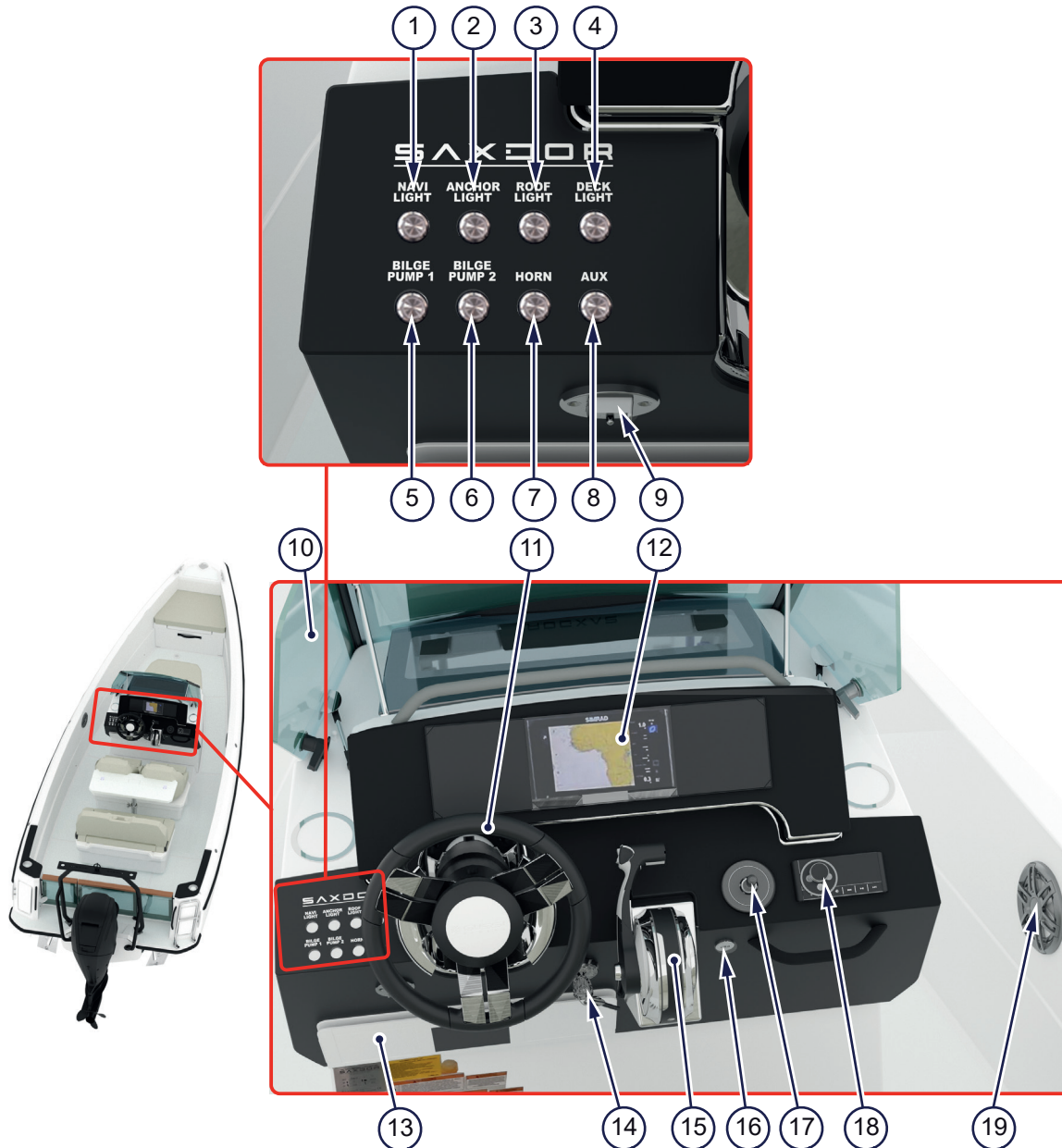

Kuva 4.7 - Ohjauspisteen hallintalaitteet

- | | | | |
|----|-----------------------------------|----|-------------------------------|
| 1 | Kulkuvalo | 11 | Ohjauspyörä |
| 2 | Ankkurointivalo | 12 | Karttaplotteri |
| 3 | Kattovalaistus | 13 | Asiakirjatasku |
| 4 | Kansivalaistus | 14 | Virtakytkin |
| 5 | Pilssipumppu 1 | 15 | Moottorin kaas- ja vaihdevipu |
| 6 | Pilssipumppu 2 | 16 | USB-liitäntä |
| 7 | Äänitorvi | 17 | Trimmitasojen ohjaussauva |
| 8 | Varaohjauspainike lisävarusteille | 18 | Äänentoiston ohjauspaneeli |
| 9 | Hätäpysäytyskytkin | 19 | Kaiuttimet |
| 10 | Laajennettava tuulilasi ja salvat | | |

Lue lisää

- Moottorin hallintalaitteiden ja hätäpysäytyskytkimen käyttö ja veneen trimmaus: [3.2 Ajo ja ohjaus sivulla 20](#)

Lisätietoja

[5.2 Moottori ja ohjausjärjestelmä](#) sivulla 46

[5.6 Navigointivarusteet](#) sivulla 52

[5.1.3 Akut](#) sivulla 45

[5.7.5 Valaistus ja äänentoisto](#) sivulla 56

4.2.2 Käymäläosaston ohjauspaneeli

Voit käyttää käymälää käymäläosaston ohjauspaneelista.



Kuva 4.8 - Käymäläosaston ohjauspaneeli

- 1 Käymälän huuhtelupainike

Lisätietoja

[5.5 Makea- ja jätevesijärjestelmät](#) sivulla 50

4.2.3 Päävirtakytkin ja sulaketaulut

Katso tästä veneen sulaketaulun ja päävirtakytkintaulun eri sulakkeiden ja kytkinten sijainti ja esittely.

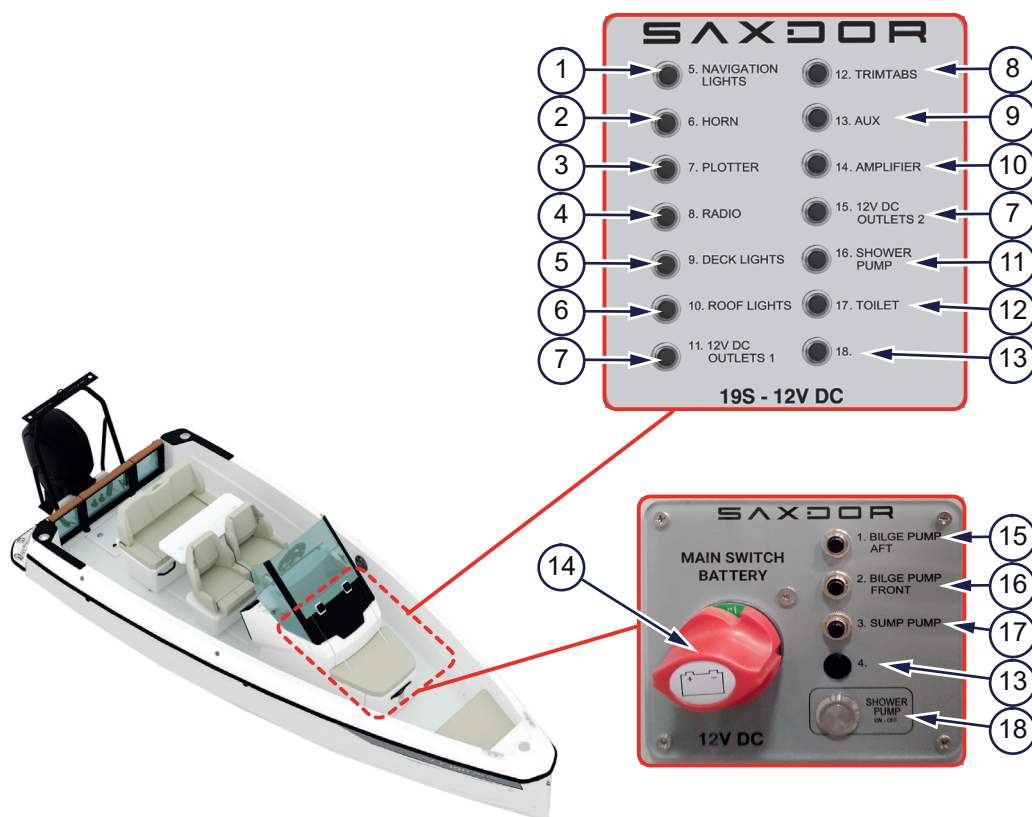

Kuva 4.9 - Sulaketaulu ja päävirtakytkintaulu

- | | | | |
|---|----------------------------|----|------------------------------|
| 1 | Kulkuvalot | 10 | Vahvistin |
| 2 | Äänitorvi | 11 | Suihkupumppu/makeavesipumppu |
| 3 | Karttplotteri | 12 | Käymäläpumppu |
| 4 | Radio | 13 | Varasulakkeen sijainti |
| 5 | Kansivalot | 14 | Akun päävirtakytkin |
| 6 | Kattovalot | 15 | Perän pilssipumpun sulake |
| 7 | 12 V:n virtaliitäntä | 16 | Keulan pilssipumpun sulake |
| 8 | Trimmitasot | 17 | Harmaan veden pumpun sulake |
| 9 | Varasulake lisävarusteille | 18 | Makeavesipumpun painike |

Lisätietoja

[5.1.2 Sulakkeet](#) sivulla 44

4.3 Valmistajan kilpi

Katso tästä veneen valmistajan kilven sijainti ja sen sisältämät tiedot.



Kuva 4.10 - Valmistajan kilpi



Kilvessä ilmoitettu suurin sallittu kuorma ei sisällä polttoainetta.

Lue lisää

- Valmistajan kilven tarkoitus: [2.3 Mikä on valmistajan kilpi?](#) sivulla 12

4.4 Veneen turvallisuus

Katso tästä veneen perusturvallisuusominaisuudet.

4.4.1 Turvavarusteet

Katso tästä veneen turvavarusteiden sijainti.



Kuva 4.11 - Turvavarusteet

- 1 Palosammutin kuljettajan istuimen alla

4.4.2 Turvalliset istumis- ja liikkumisalueet

Katso kannen istumis- ja työskentelyalueiden sijainti tästä.

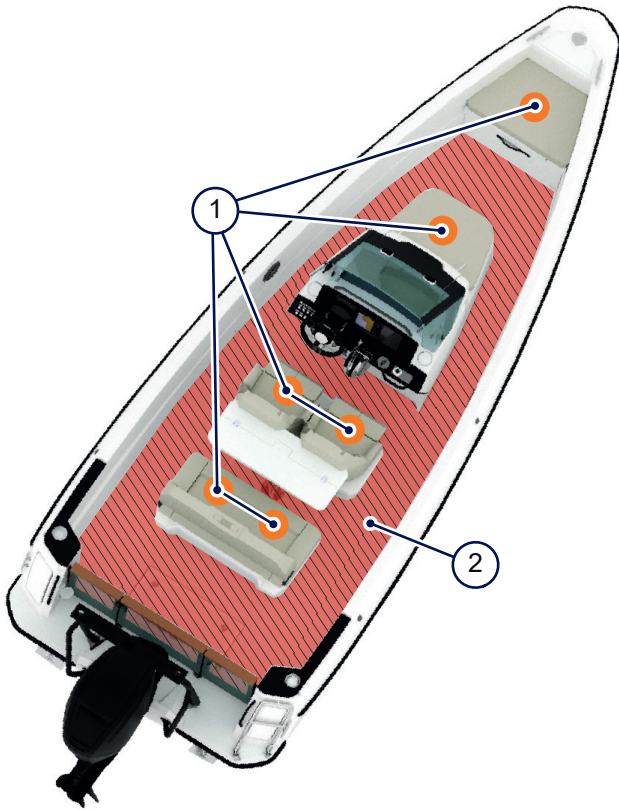

Kuva 4.12 - Turvalliset istumis- ja liikkumisalueet

- 1 Sallitut istuimet suunnitteluluokan C olosuhteissa
- 2 Työskentelykannen alue

Lue lisää

- Rajoitukset veneen henkilömäärästä: [2.4 Mikä on suunnitteluluokka?](#) sivulla 12
- Osoitettujen alueiden käyttö: [2.5.2 Liiku turvallisesti veneessä](#) sivulla 14
- Ihmisten pelastaminen veden varasta: [2.6.2 Mies yli laidan!](#) sivulla 17

4.4.3 Veneen turvamerkinnot



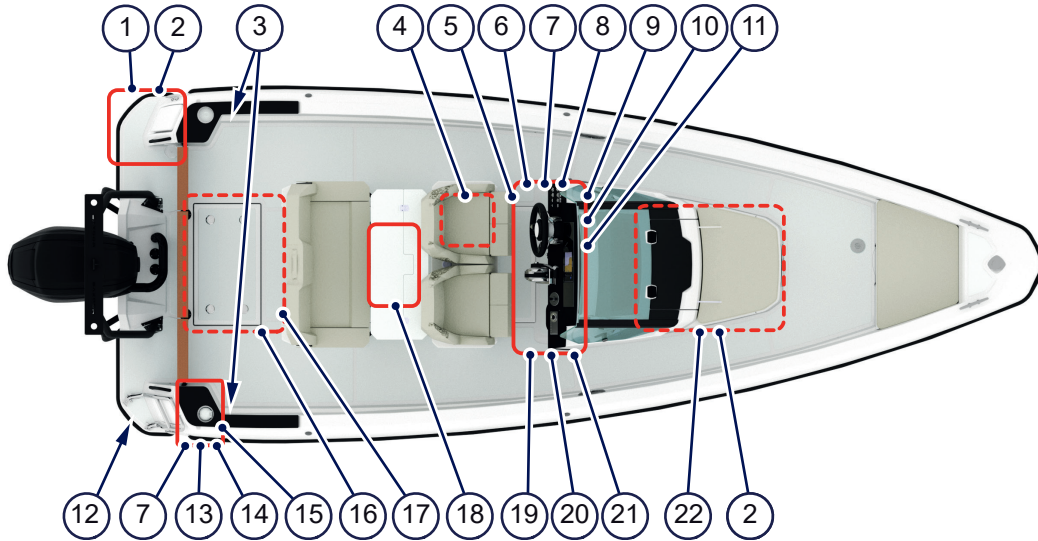



Veneen turvamerkinnot korostavat tärkeitä varoituksia, joihin jokaisen miehistön jäsenen pitää kiinnittää huomiota. Katso tästä, mitä turvamerkintöjä veneessä on ja missä ne sijaitsevat.



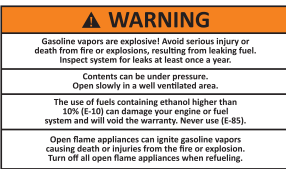

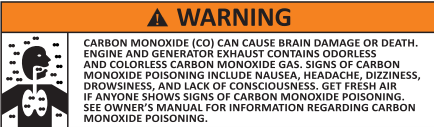

Kuva 4.13 - Veneen turvamerkintöjen sijainti

Taulukko 4.1 - Veneen turvamerkinnot

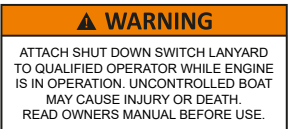
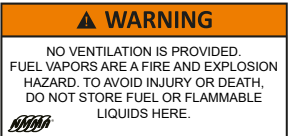
Numero	Merkintä	Selvennys
1		<p>VAARA</p> <p>Hiilimonoksidi (CO) voi aiheuttaa aivovamman tai kuoleman. Moottorin ja generaattorin pakokaasu sisältää hajutonta ja väritöntä hiilimonoksidikaasua (häkää). Hiilimonoksidia on veneen perässä, kun moottorit tai generaattorit ovat käynnissä. Siirry raikkaaseen ilmaan, jos tunnet pahoinvointia, päänsärkyä, huimausta tai uneliaisuutta.</p>
2		<p>VAROITUS</p> <p>Makeavesijärjestelmän vesi ei ole juomakelpoista. Älä juo sitä.</p>
3		<p>VAROITUS</p> <p>Pidä peräpeilin portti kiinni, kun vene on liikkeellä. Jos portti on auki, putoaminen veteen potkurin lähelle voi aiheuttaa vakavan loukkaantumisen.</p>
4		<p>Osoittaa palosammuttimen sijainnin.</p>
5		<p>VAROITUS</p> <p>Käytä vain kaasu -painiketta (Throttle Only) tahattoman vaihteen kytketymisen välttämiseksi, kun kapteeni ei ole ohjaimissa.</p>

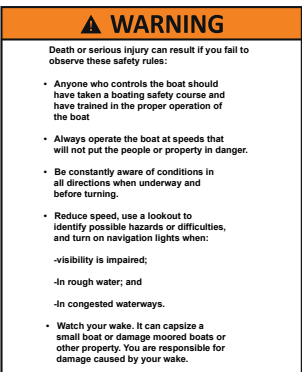
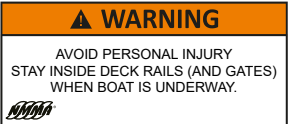
Numero	Merkintä	Selvennys
6		VAROITUS Veneen pitää aina olla pätevän käyttäjän hallinnassa. Epäpätevä kuljettaja voi aiheuttaa hallinnan menettämisen. Tämä voi aiheuttaa vakavan loukkaantumisen, kuoleman tai omaisuusvahinkoja. Veneen vakaus ja käyttäytyminen muuttuvat painojakauman myötä. Lue omistajan ohjekirja ennen käyttöä.
7		VAROITUS Bensiinihöyryt ovat räjähtäviä! Vältä polttoaineen vuotamisesta aiheutuvan tulipalon tai räjähdysten aiheuttamat vakavat loukkaantumiset tai kuolemat. Tutki järjestelmä vuotojen varalta vähintään kerran vuodessa. Sisältö voi olla paineistettua. Avaa hitaasti alueella, jolla on hyvä ilmanvaihto. Yli 10 % etanolia (E-10) sisältävien polttoaineiden käyttö voi vahingoittaa moottoria tai polttoainejärjestelmää ja saada takuun raukeamaan. Älä käytä koskaan laatua E-85. Avoliekkilaitteet voivat sytyttää bensiinihöyryt ja aiheuttaa kuoleman tai loukkaantumisia tulipalon tai räjähdysten vuoksi. Sammuta kaikki avoliekkilaitteet tankkaamisen ajaksi.
8		VAROITUS Pyörivä potkuri voi aiheuttaa vakavan loukkaantumisen tai kuoleman. Sammuta moottori, kun veneen lähellä vedessä on ihmisiä.
9		VAROITUS Hiilimonoksidi (CO) voi aiheuttaa aivovamman tai kuoleman. Moottorin ja generaattorin pakokaasu sisältää hajutonta ja väritöntä hiilimonoksidikaasua (häkää). Häkämyrkytyksen merkkejä ovat pahoinvointi, päänsärky, huimaus, uneliaisuus ja tajunnan menettäminen. Huolehdi raikkaan ilman saannista, jos joku osoittaa häkämyrkytyksen merkkejä. Katso häkämyrkytystä koskevaa tietoa omistajan ohjekirjasta.
10		VAROITUS Ole varovainen hinatessasi hiihtäjää, sillä hinausköysi voi kimmota ohjaamoon, kun se vapautetaan.
11		Merkintä, joka osoittaa IMCI:n (International Marine Certification Institute) sertifiointin.
12		VAROITUS Pyörivä potkuri voi aiheuttaa vakavan loukkaantumisen tai kuoleman. Älä nouse veneeseen, kun moottori on käynnissä.
13		VAROITUS Vuotava polttoaine voi aiheuttaa tulipalon tai räjähdysten, mikä voi johtaa vakavaan loukkaantumiseen tai kuolemaan.

Numero	Merkintä	Selvennys
14		VAROITUS Bensiinihöyryt voivat aiheuttaa tulipaloja tai räjähdyksiä. Älä täytä polttoainesäiliötä liian täyteen. Pidä vene kaukana liekeistä ja kipinöistä. Älä käynnistä moottoria, jos havaitset nestemäistä bensiiniä tai höyryjä. Laita moottorin suojus (tai istuin) aina paikalleen ennen käynnistämistä.
15		VAROITUS Kiinnitä hätäpysäytyskytkimen taljaköysi pätevään käyttäjään, kun moottori on käynnissä. Hallitsematon vene voi aiheuttaa loukkaantumisen tai kuoleman. Lue omistajan ohjekirja ennen käyttöä.
16		VAROITUS Ilmanvaihtoa ei ole. Polttoainehöyryt aiheuttavat tulipalo- ja räjähdysvaaran. Loukkaantumisen tai kuoleman välttämiseksi älä säilytä polttoainetta tai syttyviä nesteitä täällä.
17	<p style="text-align: center;">WARNING WATERTIGHT CLOSURE KEEP SHUT WHEN UNDER WAY</p>	VAROITUS Vesitiivis väliseinä. Pidä väliseinä kiinni, kun vene on liikkeellä.
18		Osoittaa pöytälevyn 15 kg:n / 33,1 lbs:n painorajoituksen.
19		VAROITUS Näiden turvallisuussääntöjen noudattamatta jättäminen voi aiheuttaa kuoleman tai vakavan loukkaantumisen. <ul style="list-style-type: none"> • Veneen haltijan tulee käydä veneilyn turvallisuuskurssi ja varmistaa, että venettä käyttävillä henkilöillä on asianmukainen koulutus. • Käytä venettä aina nopeuksilla, jotka eivät aseta ihmisiä tai omaisuutta vaaraan. • Ota aina huomioon olosuhteet ja liikenne kaikissa suunnissa, kun olet liikkeellä ja kun käännyt. • Alenna nopeutta, käytä vahtia tunnistamaan mahdolliset vaarat tai vaikeudet ja kytke kulkuvalot päälle, kun: <ul style="list-style-type: none"> ◦ Näkyvyys on heikentynyt ◦ Voimakkaassa merenkäynnissä tai tuulessa ◦ Ruuhkaisilla väylillä • Varo peräaaltota. Peräaalto voi kaataa pienen veneen tai vahingoittaa laiturissa olevia veneitä ja muuta omaisuutta. Olet vastuussa peräaaltonsi aiheuttamista vahingoista.
20		VAROITUS Vältä henkilövahinkoja. Pysy kannen kaiteiden (ja porttien) sisällä, kun vene on liikkeellä.

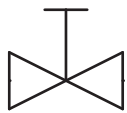
Numero	Merkintä	Selvennys
21	<p style="text-align: center;">BOATMAN'S CHECK LIST</p> <p>For maximum enjoyment and safety, check each of these items BEFORE you start your engine:</p> <ul style="list-style-type: none"> ✓DRAIN PLUG (Securely in place?) ✓LIFE-SAVING DEVICES (One for each person on board?) ✓STEERING SYSTEM (Working smoothly and properly?) ✓FUEL SYSTEM (Adequate fuel? Leaks? Fumes?) ✓BATTERY (Fully charged? Cable terminals clean and tight?) ✓ENGINE (In neutral?) ✓CAPACITY PLATE (Are you overloaded or overpowered?) ✓WEATHER CONDITIONS (Safe to go out?) ✓ELECTRICAL EQUIPMENT (Lights, horn, pump, etc.?) ✓EMERGENCY GEAR (Fire extinguisher, bailer, paddle, anchor & line. Signaling device, tool kit, etc.?) <p style="text-align: center;"> © NMMMA 1981</p>	<p>VENEILIJÄN MUISTILISTA</p> <p>Maksimoi turvallisuus ja nautinto tarkistamalla kaikki merkinnässä luetellut asiat ENNEN kuin käynnistät moottorin:</p> <ul style="list-style-type: none"> • TYHJENNYSTULPAT (Kunnolla paikoillaan?) • PELASTUSLAITTEET (Yksi jokaiselle veneessä olijalle?) • OHJAUSJÄRJESTELMÄ (Toimii sujuvasti ja oikein?) • POLTTOAINEJÄRJESTELMÄ (Tarpeeksi polttoainetta? Vuotoja? Höyryjä?) • AKKU (Ladattu täyteen? Kaapeliliittimet puhtaat ja tiukalla?) • MOOTTORI (Vapaalla?) • KAPASITEETTILAPI (Ylikuormaa tai liikaa tehoa?) • SÄÄOLOSUHTEET (Turvallista lähteä vesille?) • SÄHKÖLAITTEET (Valot, äänitorvi, pumppu jne. toimivat oikein?) • HÄTÄVARUSTEET (Palosammutin, äyskäri, mela, ankkuri & köysi, merkinantolaite, työkalusarja jne. OK ja veneessä?)
22	<p style="text-align: center;"></p> <p style="text-align: center;">TOILET INLET SHUTOFF VALVE</p>	<p>Osoittaa käymälän tuloyhteen sulkuventtiilin sijainnin ja toiminnan.</p>

Katso lisätietoja turvallisuusvaroimista laitevalmistajan ohjekirjoista.

4.5 Runko ja kansi

Katso tästä rungon ja kannen ominaisuudet ja varusteet.

4.5.1 Kiinnityskohdat

Katso tästä veneesi kiinnityskohdat laituriin kiinnitystä, hinaamista ja perävaunun kiinnittämistä varten.

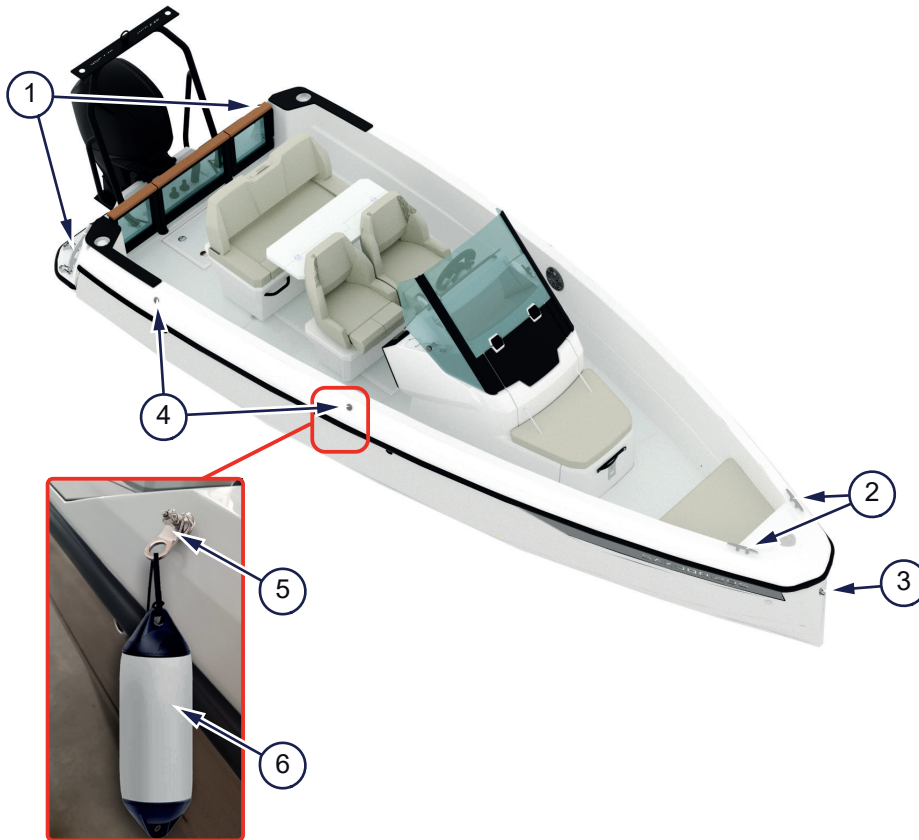

Kuva 4.14 - Kiinnityskohdat

1	Peräknaapit	4	Lepuuttajaknaapin kiinnitykset (veneeseen kummallakin puolella)
2	Keulaknaapit	5	Lepuuttajaknaapi
3	Keulalenkki	6	Lepuuttaja

Voit kiinnittää lepuuttajat veneeseen kiinnityksen ajaksi irrotettavien lepuuttajaknaapien avulla. Lepuuttajaknaapit estävät lepuuttajien köysiä raapimasta veneen runkoa.

⚠ HUOMIO

Ulos työntyvät lepuuttajaknaapit.

Henkilövahinkojen, veneen tai muiden alusten vaurioitumisen vaara.

Irrota lepuuttajaknaapit ennen ajamista.

Lue lisää

- Knaapien käyttö: [3.3 Kiinnitys, hinaaminen ja ankkurointi](#) sivulla 23

4.5.2 Nostopisteet

Katso tästä veneen nostopisteiden likimääräiset sijainnit mitattuna kölin päästä veneen perästä.

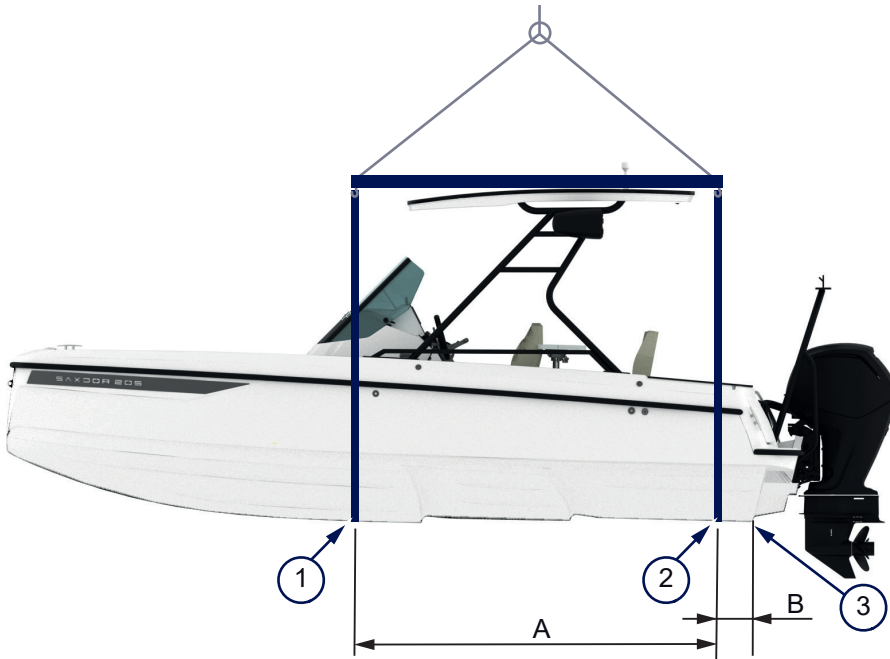

Kuva 4.15 - Nostopisteet

- | | | | |
|---|---------------------|---|---------------------------|
| 1 | Nostopiste keulassa | 3 | Mittauspiste kölin päässä |
| 2 | Nostopiste perässä | | |

Taulukko 4.2 - Nostopisteiden sijainnit

Mitta	Kuvaus	Arvo	
A	Vähimmäisetäisyys keulan ja perän nostopisteiden välillä	2,74 m	8,9 jalkaa
B	Vähimmäisetäisyys kölin pään mittauspisteestä perän nostopisteeseen	0,24 m	0,79 jalkaa

Lue lisää

- Veneen nostaminen: [3.4 Nostaminen ja perävaunuun laittaminen](#) sivulla 24

4.5.3 Rungon aukot

Veneessä on useita aukkoja rungon läpi. Katso tästä niiden sijainnit ja käyttötarkoitukset.

Rungon aukot toimivat tyhjennysaukkoina, joiden kautta liika vesi poistuu veneestä, sekä veneen vesijärjestelmän ja eri säiliöiden poistoaukkoina. Aukot on tärkeää pitää puhtaina ja vapaina roskista ja liasta.

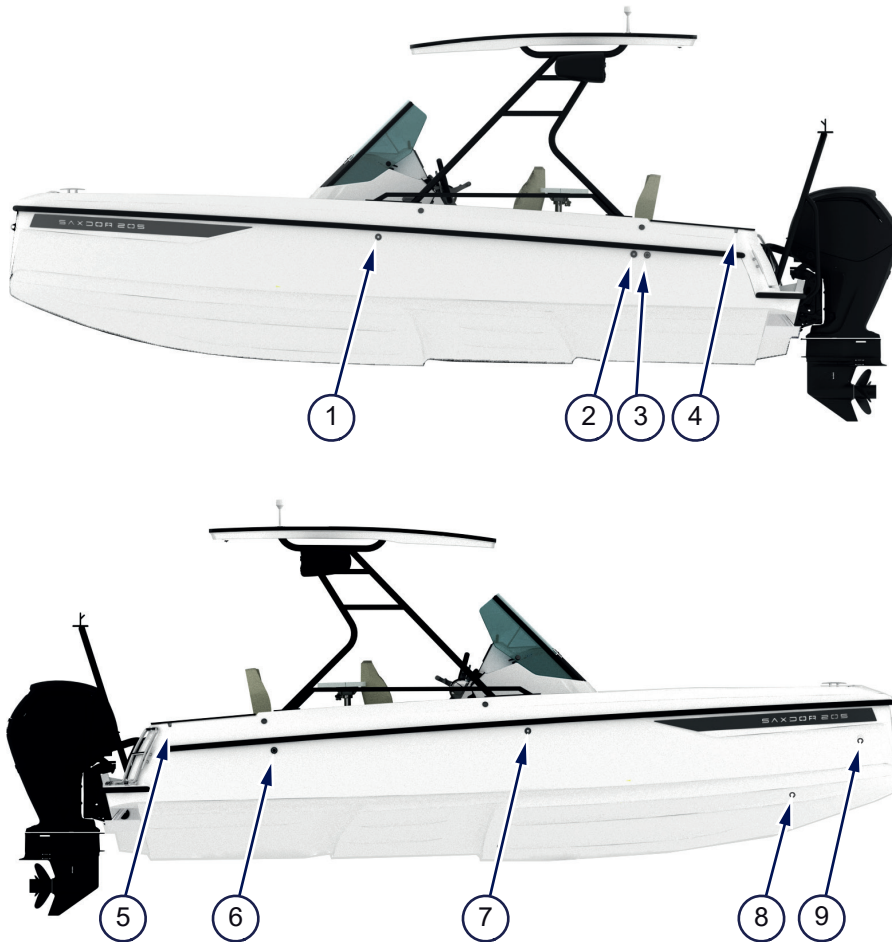

Kuva 4.16 - Rungon aukot

- | | | | |
|---|-----------------------------------|---|------------------------------------|
| 1 | Harmaan veden poistoaukko | 6 | Bensiinisäiliön poistoaukko |
| 2 | Perän pilssipumpun tyhjennysaukko | 7 | Keulan pilssipumpun tyhjennysaukko |
| 3 | Makean veden säiliön poistoaukko | 8 | Keulan luukun tyhjennysaukko |
| 4 | Makean veden tuloyhde | 9 | Mustan veden säiliön poistoaukko |
| 5 | Bensiinin tuloyhde | | |

4.5.4 Luukut

Luukuista pääset veneen laitteisiin ja järjestelmiin. Keulan luukku voi toimia myös säilytystilana.



Kuva 4.17 - Luukut

- 1 Perän tekninen osasto
- 2 Keulan luukku

Lisätietoja

[5.1 Sähköjärjestelmä](#) sivulla 43

5 Veneesi käyttö

Tutustu tässä veneen eri järjestelmien toimintaan ja käyttöön.

Jos tarvitset yksityiskohtaisempia vaihekohtaisia ohjeita varusteiden käytöstä, katso Saxdor-dokumentaatiopussissa toimitetut laitevalmistajien ohjekirjat.

5.1 Sähköjärjestelmä

Veneen sähköjärjestelmä saa virran akusta, jota moottori lataa. Sähköjärjestelmä täyttää virtatarpeet rannalla ja vesillä.

VAARA

Sähköiskun, tulipalon tai räjähdyksen vaara.

Muista, että vesi ja sähkö ovat huono yhdistelmä.

Anna vain pätevän venesähköasentajan tehdä sähköjärjestelmän asennus-, muutostai huoltotöitä.

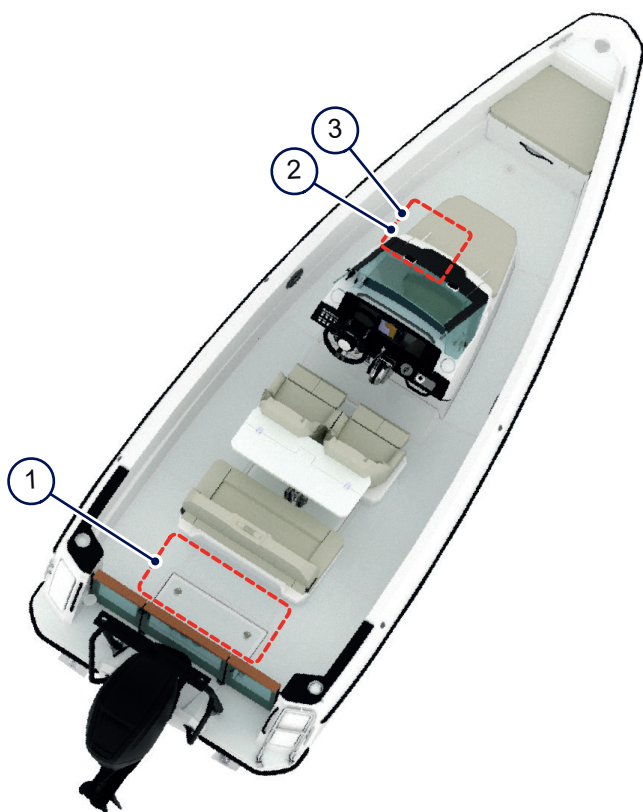

Kuva 5.1 - Sähköjärjestelmä

- | | | | |
|---|----------------|---|----------------------------|
| 1 | Moottorin akku | 3 | Akun päävirtakytkinpaneeli |
| 2 | Sulaketaulu | | |

Lisätietoja

[4.2.3 Päävirtakytkin ja sulaketaulut sivulla 31](#)

5.1.1 Päävirtakytkin

Akun päävirtakytkin sijaitsee veneen käymäläosastossa olevassa päävirtakytkinpaneelissa.

Kun jätät veneen valvomatta, kannattaa sammuttaa akun virta akkukapasiteetin säästämiseksi. Virran sammuttaminen estää myös moottorin tahattoman käynnistymisen tai sähkölaitteiden tahattoman käytön, kun olet poissa.

- Akun päävirtakytkin katkaisee virransyötön akusta moottoriin ja veneen sähkölaitteisiin.
- Veneen prioriteettilaitteet pysyvät kuitenkin toiminnassa, vaikka sammuttaisit virran. Prioriteettilaitteita ovat pilssipumput ja harmaan veden pumppu.
- Kun palaat veneelle, kytke virta takaisin päälle.

Lisätietoja

[4.2.3 Päävirtakytkin ja sulaketaulut sivulla 31](#)

5.1.1.1 Virran kytkeminen ja sammuttaminen

Akkujen säästämiseksi ja turvallisuussyistä sammuta virta aina, kun jätät veneen valvomatta, ja kytke virta päälle palatessasi.

HUOMIO

Sähköiskun vaara.

Älä kosketa akkuja tai sähköliitäntöjä.



Veneen pitämiseksi pinnalla ja harmaan veden vuotamisen välttämiseksi prioriteettilaitteet (pilssipumppu ja harmaavesipumppu) jatkavat toimintaa silloinkin, kun sammutat virran.



- Kun lähdet veneeltä, sammuta virta päävirtakytkinpaneelissa olevalla akun päävirtakytkimellä. Kytkin katkaisee virransyötön moottoriin ja veneen sähkölaitteisiin.
- Kun palaat veneelle, kytke virta päälle akun päävirtakytkimellä.

Lisätietoja

[4.2.3 Päävirtakytkin ja sulaketaulut sivulla 31](#)

5.1.2 Sulakkeet

12 V:n akkuvirran sulakkeet sijaitsevat käymäläosastossa kahdessa eri taulussa.

HUOMAUTUS Oikosulun, ylivirran ja laitevaurion vaara.

Varmista, että liitettyjen laitteiden ampeeriluku ei ylitä sulakkeeseen merkittyä ampeerilukua.

Varmista, että veneen varusteet ja laitteet ovat ehjiä ja oikein liitettyjä.

- Sulaketaulu sisältää suuren osan 12 V:n sulakkeista, jotka liittyvät veneen eri laitteisiin ja toimintoihin, kuten valoihin, makeavesipumppuihin ja karttaplotteriin.
- Päävirtakytkinpaneeli sisältää sulakkeet, jotka liittyvät veneen prioriteettilaitteisiin (pilssipumput ja harmaan veden monttupumppu).

Lisätietoja

[4.2.3 Päävirtakytkin ja sulaketaulut](#) sivulla 31

5.1.2.1 Lauenneiden sulakkeiden palauttaminen

Katso tästä, miten veneen 12 V:n sulakkeet palautetaan.

⚠ HUOMIO Sähköiskun tai omaisuusvahingon vaara.

Ennen kuin palautat sulakkeen, selvitä, miksi se on lauennut.



1. Katso, minkä sulakkeiden painikkeet ovat ylhäällä merkinä sulakkeen laukeamisesta.
2. Palauta sulake painamalla sen painike alas.
3. Tarkista, että sulakkeeseen liitetyt varusteet tai laitteet toimivat oikein. Jos ongelma jatkuu, ota yhteyttä pätevään venesähköasentajaan.

Lisätietoja

[4.2.3 Päävirtakytkin ja sulaketaulut](#) sivulla 31

5.1.3 Akut

Veneen akku antaa 12 V virtaa moottorille, valoille ja veneen sähkölaitteille.

⚠ VAROITUS Sähköiskun, akun ylikuumentumisen, räjähdyksen, tulipalon tai vaarallisten kaasujen vaara.

Älä estä akun ilmanvaihtoa.

Akku sijaitsee perän teknisessä osastossa.

Akun päävirtakytkin sijaitsee käymäläosastossa.

Katso akun valmistajan käyttöohjeesta lisätiedot/tiedot akusta ja sen huollosta.

Lisätietoja

[4.2.3 Päävirtakytkin ja sulaketaulut](#) sivulla 31

5.1.3.1 Akkujen lataaminen

Akku latautuu automaattisesti, kun veneen moottori on käynnissä.

VAROITUS

Sähköiskun, akun ylikuumenemisen, räjähdyksen, tulipalon tai vaarallisten kaasujen vaara.

Älä käytä ulkoista laturia veneessä.



- Jos akun lataamisessa ilmenee ongelma, ota yhteyttä pätevään venesähköasentajaan.

5.2 Moottori ja ohjausjärjestelmä

Voit ohjata venettä ja hallita moottoria ja trimmitasoja ohjauspisteen hallintalaitteilla.

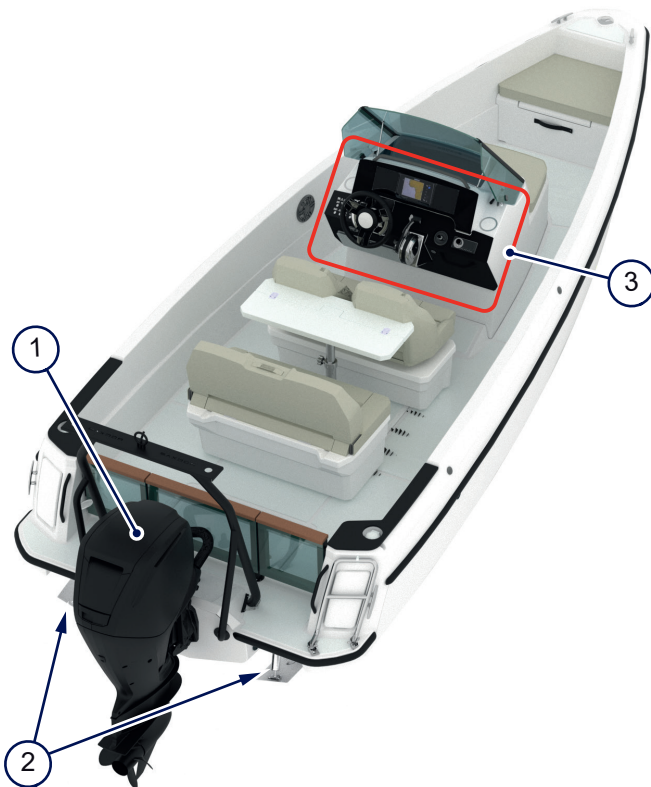

Kuva 5.2 - Moottori ja ohjaus

- 1 Moottori
2 Trimmitasot

- 3 Moottorin ja trimmitasojen hallintalaitteet

Lue lisää

- Moottorin hallintalaitteiden ja hätäpysäytyskytkimen käyttö ja veneen trimmaus: [3.2 Ajo ja ohjaus sivulla 20](#)

Lisätietoja

[4.2.1 Ohjauspisteen hallintalaitteet](#) sivulla 29

5.2.1 Moottori

Veneen moottori on tehokas alan johtava ulkolaitamoottori, jossa on elektroninen ohjausjärjestelmä.

Ennen kuin käytät moottoria, tarkista moottorin valmistajan ohjekirjasta tarkemmat käyttö- ja huolto-ohjeet.

Voit tarkistaa veneen moottorin mallin ja sarjanumeron moottorin merkinnästä. Katso veneen moottori(e)n valmistaja ja tyyppi teknisistä tiedoista.

HUOMAUTUS Omaisuusvahinko.

Älä ylitä veneen valmistajan kilvessä ilmoitettua suurinta konetehoa.

5.2.1.1 Moottorin käynnistäminen

Lue moottorin valmistajan ohjekirja ennen moottorin käynnistämistä.

HUOMAUTUS Uuden moottorin sisäänajoajan laiminlyöminen voi aiheuttaa moottorin vaurioitumisen tai moottorin suorituskyvyn heikentymisen.

Ohjeet moottorin sisäänajosta ja muut tarkemmat tiedot moottorin käytöstä ovat moottorin valmistajan ohjekirjassa.



1. Varmista ennen moottorin käynnistämistä, että polttoainetta tai öljyä ei ole vuotanut ja että säiliössä on riittävästi polttoainetta.
2. Käännä päävirtakytkin päälle.
3. Aseta hätäpysäytyskytkin RUN-asentoon.
4. Tarkista, että vaihdevipu on vapaa-asennossa.
5. Käynnistä moottori sen valmistajan ohjekirjassa kuvatulla tavalla. Jos veneessä on kaksi moottoria, käynnistä ne molemmat.

5.2.2 Trimmitasot

Voit käyttää trimmitasoja veneen ajokulman hallintaan. Valinnainen Active Trim -järjestelmä hoitaa trimmauksen automaattisesti.

Lue lisää

- Trimmauksen ja veneen trimmitasojen perusteet: [3.2 Ajo ja ohjaus sivulla 20](#)

5.3 Polttoainejärjestelmä

Veneen moottori käy bensiinillä.

VAROITUS Kuumat moottorin osat voivat aiheuttaa tulipalon, jos ne joutuvat kosketuksiin syttyvien materiaalien kanssa.

Säilytä bensiiniä sisältäviä laitteita vain osastoissa, jotka on suunniteltu tähän tarkoitukseen.

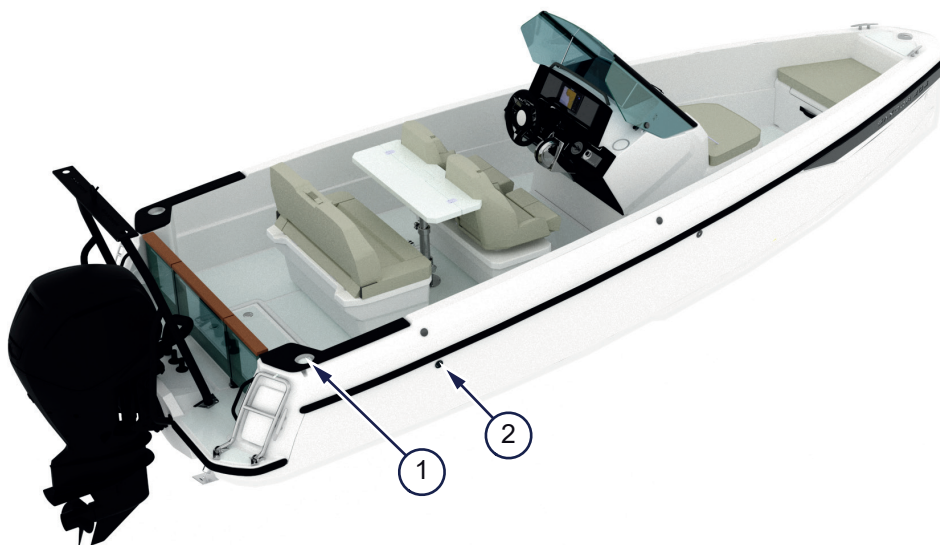

Kuva 5.3 - Polttoainejärjestelmä

- 1 Bensiinin täyttöyhde
- 2 Bensiinisäiliön huohotusaukko

Voit seurata säiliön bensiinimäärää karttaplotterin näytöstä. Käytä aina korkealaatuista bensiiniä, joka täyttää moottorin valmistajan ohjekirjassa ilmoitetut vaatimukset.

HUOMIO Tulipalon, räjähdyksen tai omaisuusvahingon vaara.

Vältä veneen polttoainelinjojen vahingoittamista. Kiinnitä huomiota polttoainelinjojen sijaintiin ja kuntoon.

Katso moottorin ja lämmittimen valmistajan ohjekirjoista lisätietoja seuraavista asioista:

- Käyttö- ja huolto-ohjeet
- Tarkemmat tankkausohjeet
- Sopivat polttoainetyypit

Lue lisää

- Turvallinen tankkaaminen: [2.5.3 Älä leiki tulella](#) sivulla 15

5.4 Vedenpoistojärjestelmä

Veneen vedenpoistojärjestelmä koostuu automaattisesta pilssipumppujärjestelmästä, jossa on kaksi sähkökäyttöistä pilssipumppua. Kansi ja ohjaamo tyhjentävät itsensä kantha pitkin perää kohti ja ulos peräpeilin portin alta. Keulan luukku tyhjentää itsensä rungon aukon kautta.



Vedenpoistojärjestelmä ei ole idioottivarma! Pilssipumppujärjestelmää ei ole suunniteltu pumppaamaan pois suuria vesimääriä.

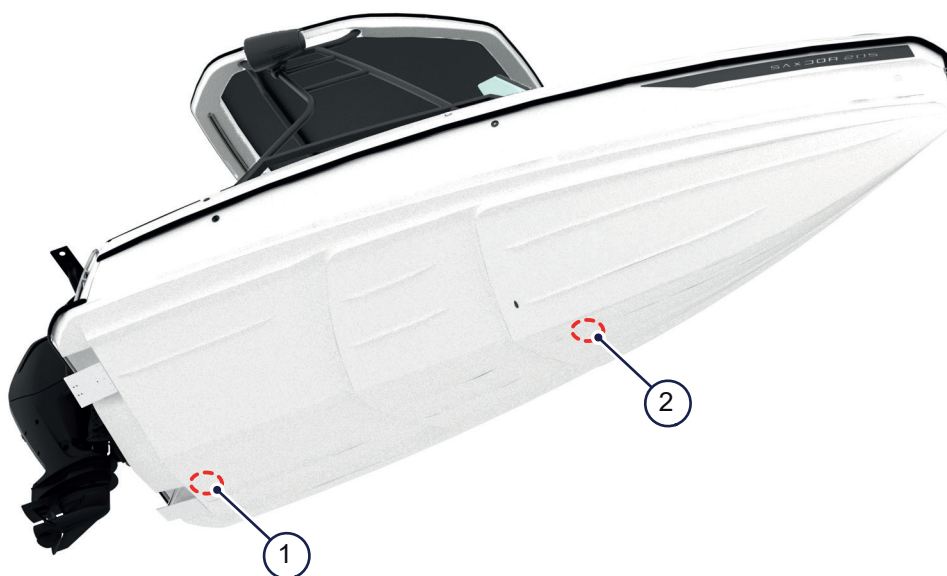

Kuva 5.4 - Automaattiset pilssipumput

- 1 Perän pilssipumppu
- 2 Keulan pilssipumppu

Katso pilssipumppujen käyttö- ja huolto-ohjeet pilssipumpun valmistajan ohjekirjasta.

Lue lisää

- Vakauden varmistaminen: [2.5.1 Vältä vedellä täyttymistä ja kaatumista](#) sivulla 13
- Pilssipumpun hallintalaitteiden sijainti: [4.2.1 Ohjauspisteen hallintalaitteet](#) sivulla 29

Lisätietoja

[4.5.3 Rungon aukot](#) sivulla 41

5.4.1 Pilssipumppujen käyttäminen

Jos pilssissä on vettä, automaattinen pilssipumppujärjestelmä aktivoituu ja pumppaa mahdollisen ylimääräisen veden pois pilssistä.

Tavallisesti sinun ei tarvitse tehdä muuta kuin seurata veden kertymistä. Automaattinen pilssipumppu tunnistaa pilssissä olevan veden ja pumppaa veden automaattisesti pois tarvittaessa.

Voit hallita automaattista pilssipumppujärjestelmää myös ohjauskonsolin navigoinnin ja valojen ohjauspaneelista. Paneelin valo palaa, kun pumppu on päällä.



- Käynnistä automaattinen pumppu paneelista, jos vettä alkaa kertyä.

VAROITUS

Vene voi upota, jos siihen pääsee liian paljon vettä.

Jos epäilet vuotoa, selvitä syy ja aja rantaan niin pian kuin mahdollista. Pilssipumppujärjestelmää ei ole suunniteltu pumppaamaan pois suuria vesimääriä.

Jos vettä alkaa kertyä nopeasti, soita hätänumeroon.

Lisätietoja

[4.2.1 Ohjauspisteen hallintalaitteet](#) sivulla 29

5.5 Makea- ja jätevesijärjestelmät

Veneen makeavesijärjestelmä tarjoaa vettä päivittäiseen käyttöön. Jätevesijärjestelmä hoitaa veneessä tuotetun harmaan veden ja mustan veden.

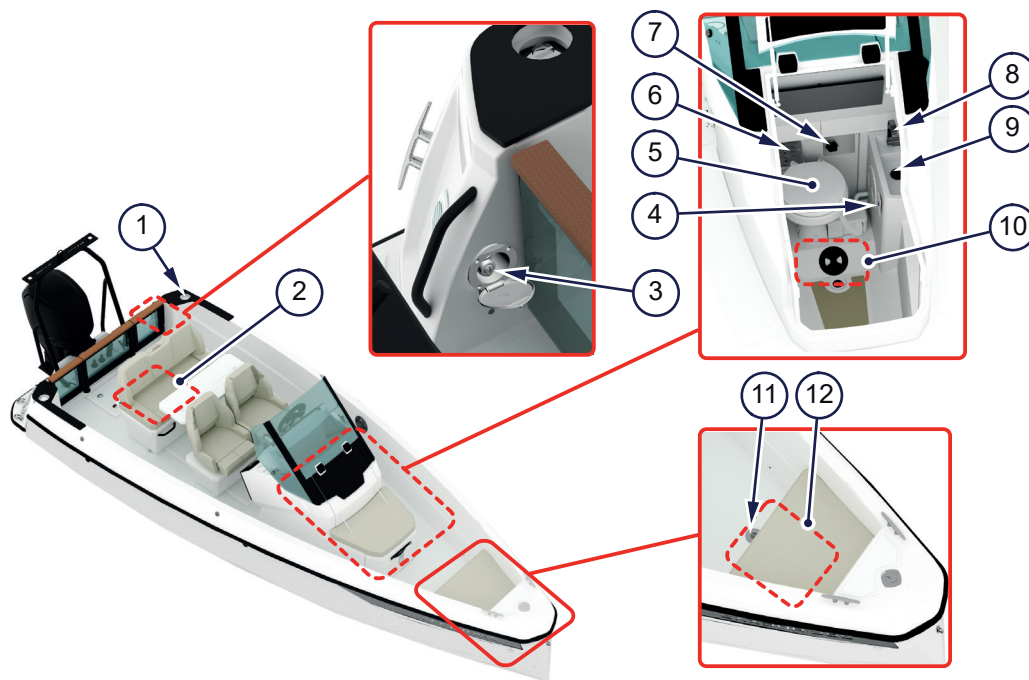

Kuva 5.5 - Makea- ja jätevesijärjestelmät

- | | | | |
|---|------------------------------|----|---|
| 1 | Makean veden täyttöyhde | 7 | Akun päävirtakytkimen paneeli / makeavesipumpun painike |
| 2 | Makean veden säiliö | 8 | Makean veden hana |
| 3 | Makeavesisuihku | 9 | Lavuaari |
| 4 | Käymäläosaston ohjauspaneeli | 10 | Harmaan veden pitosäiliö |
| 5 | Käymälä | 11 | Jäteveden poistoyhde |
| 6 | Sulaketaulu | 12 | Jätevesisäiliö |

Makean veden järjestelmällä ja jätevesijärjestelmällä on omat putkensa ja säiliönsä.

- Makeavesijärjestelmä tuo veden uimatasanteen suihkuun ja käymäläosaston hanaan. Voit käyttää makeavesipumppua akun päävirtakytkimen paneelin **Shower pump** -painikkeella.
- Käymälän musta vesi kerätään jätevesisäiliöön. Voit tyhjentää jätevesisäiliön laiturissa.
- Käymälä toimii sähköllä tai käsikäyttöisesti valitusta varustelusta riippuen. Sähkökäyttöinen käymälä käyttää huuhtelemiseen makeaa vettä ja käsikäyttöinen käymälä meri- tai järvivettä.
- Käymälän alla oleva pitosäiliö kerää harmaan veden lavuaarista. Automaattinen harmaavesipumppu tyhjentää harmaan veden pitosäiliön suoraan veteen rungon aukon kautta.



Kun jätät veneen käyttämättä pitkäksi ajaksi tai säilytät venettä talven yli, makean veden järjestelmään ja jätevesijärjestelmään kertyy bakteereja ja epäpuhtauksia, tai ne voivat jäätyä kylmällä ilmalla. Ennen kuin lähdet veneeltä tai laitat sen talviteloille, tyhjennä makean veden järjestelmä ja jätevesijärjestelmä sekä säiliöt ja huuhtelee ne makealla vedellä.

5.5.1 Makeavesijärjestelmän käyttäminen



- Täytä makean veden säiliö täyttöhteestä, joka on merkitty tekstillä **Water**. Varmista, että sinulla on aina tarpeeksi makeaa vettä, täyttämällä säiliö aina, kun siihen on mahdollisuus.
- Jos vedenpaine on pieni, kytke makeavesipumppu päälle painamalla päävirtakytkinpaneelin **Shower pump**-painiketta. Pumppu sammuu automaattisesti, kun järjestelmä on tuottanut riittävän vedenpaineen.
- Estä bakteerien ja epäpuhtauksien kertyminen tyhjentämällä ja huuhtelemalla säiliö ja täyttämällä se uudelleen makealla vedellä säännöllisin väliajoin.

Lisätietoja

[4.2.2 Käymäläosaston ohjauspaneeli](#) sivulla 30

5.5.2 Käymälän käyttäminen

Voit huuhdella käymälän sähkö- tai käsikäyttöisesti valitusta varustuksesta riippuen.



- Huuhtelee painamalla käymäläosaston ohjauspaneelin **Toilet flush**-painiketta.
- Jos käytät käsikäyttöistä huuhtelua, avaa pohjaventtiili ennen huuhtelua ja sulje se huuhtelun jälkeen.

Lisätietoja

[4.2.2 Käymäläosaston ohjauspaneeli](#) sivulla 30

5.5.3 Jätevesisäiliön tyhjentäminen

Tyhjennä jätevesisäiliö aina kiinteään jätevesisäiliöön rannassa.

△ HUOMIO

Saastumis- ja terveysvaara.

Älä tyhjennä jätevesisäiliöitä veteen.

Suunnittele matkasi niin, että voit aina päästä rantaan, jossa on kiinteät jätevesisäiliöt, hyvissä ajoin ennen jätevesisäiliöiden täyttymistä.



1. Varmista, että veneen jätevesiaukkojen pohjaventtiilit on suljettu tiukasti.
2. Kytke imuletku rantasäiliöstä veneen jäteveden poistoyhteeseen, joka on merkitty tekstillä **Waste**.
3. Kytke rantasäiliön jätevesipumppu päälle.
4. Pidä imuletku tiukasti paikallaan poistoyhteessä koko tyhjennysprosessin ajan estääksesi tahattomat läikkymiset kannelle tai veteen.
5. Kun jätevesisäiliö on tyhjä, sammuta rannan jätevesipumppu.
6. Irrota imuletku veneen poistoyhteestä ja sulje poistoyhteen kansi tiukasti.

Lisätietoja

[6 Kunnioita ympäristöä](#) sivulla 58

5.6 Navigointivarusteet

Veneesi on varustettu valitsemillasi navigointivarusteilla. Katso niiden lisätiedot ja käyttöohjeet laitevalmistajien ohjekirjoista.

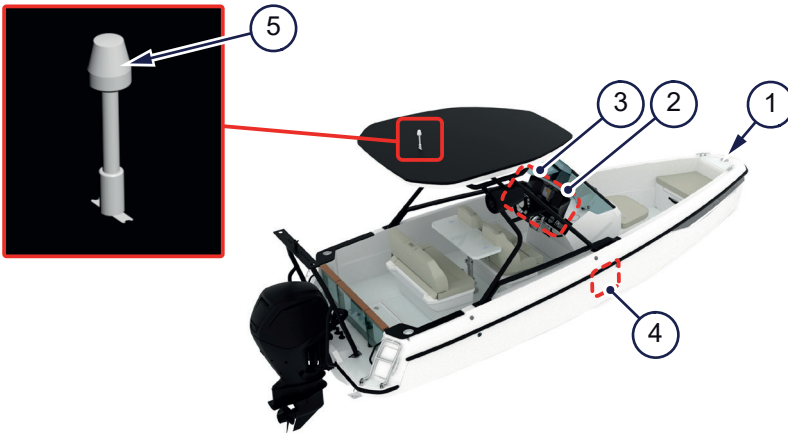

Kuva 5.6 - Navigointivarusteet

- | | | | |
|---|---|---|--------------------------|
| 1 | Kulkuvalo | 4 | Kaikuluotaimen tuntoelin |
| 2 | Navigointivarusteiden hallintalaitteet | 5 | Ankkurivalo |
| 3 | Äänitorvi (ohjauspisteen paapuurin puoli) | | |

Kulkuvalot ja äänitorvi

Vene on varustettu LED-kulkuvalolla, ankkurivalolla ja äänitorvella. Löydät kaikkien näiden varusteiden ohjauspainikkeet ohjauspisteen ohjauspaneelistä.

Karttaplotterin näytöt

Voit ohjata karttaplotteria ja kaikuluotainta ohjauspisteen karttaplotterin näytöllä.

Lisätietoja

[4.2.1 Ohjauspisteen hallintalaitteet](#) sivulla 29

5.7 Mukavuus ja hauskuus

Katso tästä, mitä hauskaa ja mukavaa veneesi tarjoaa vesillä ja miten voit suojata veneen sisäosia ja pintoja laiturissa.

5.7.1 Istuimet

Veneessä voi olla erilaisia valinnaisia istuinjärjestelyjä.

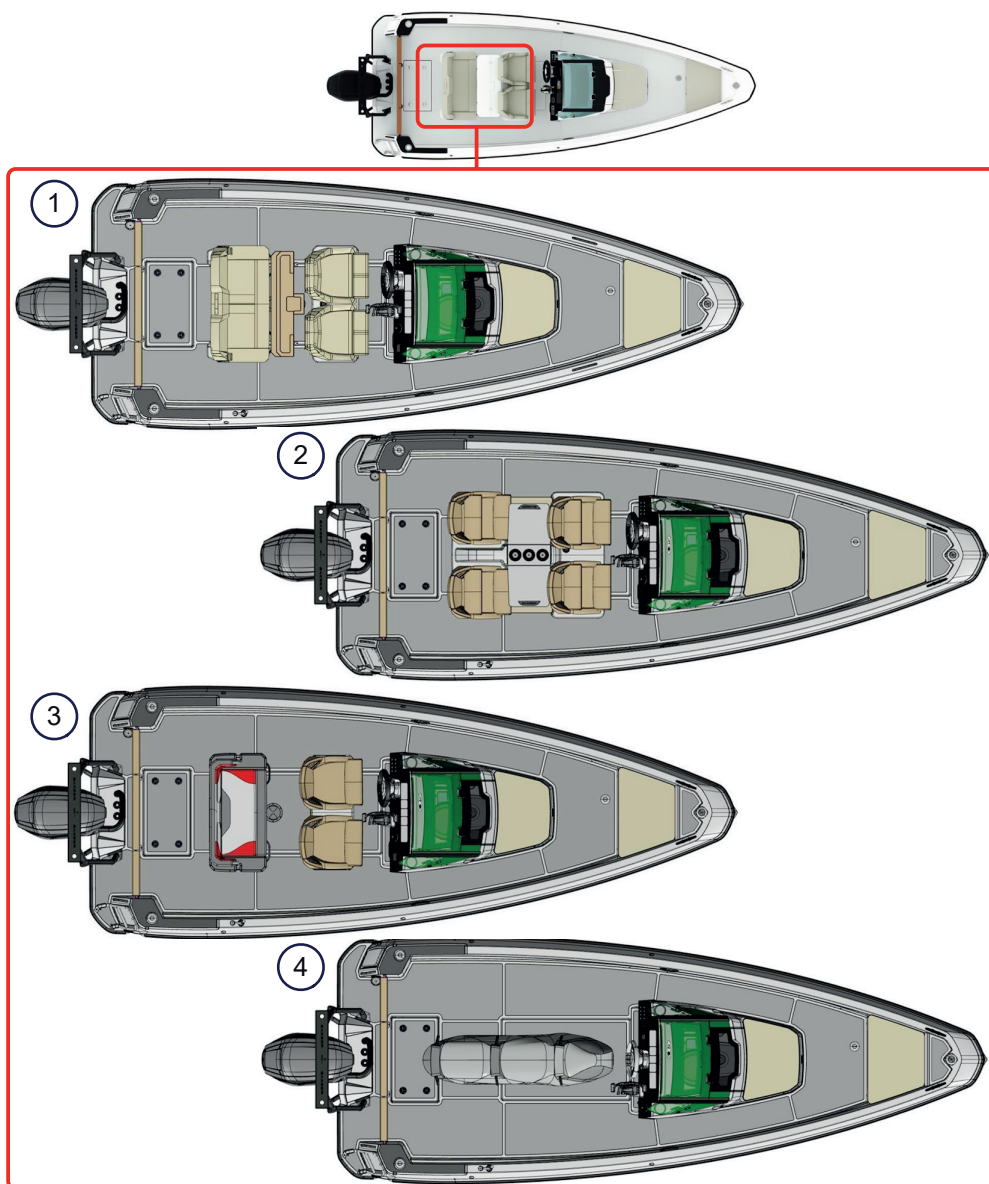

Kuva 5.7 - Istuinjärjestelyt

1. Istuinvaihtoehto:

- Ohjaamossa: yksi pyörivä istuin kuljettajalle ja yksi etumatkustajalle.

Voit nostaa istuimen etuosan ylös, jotta voit ajaa puoliseisovassa asennossa.

Voit pyörittää istuimia, siirtää niitä eteen ja taakse sekä lukita/avata istuimet lukituskahvoilla.

- Peräkannella: sohva ja taittuva pöytä.
- Etukannella: istuimet käymäläosaston kannen ja keulan luukun päällä.

2. Istuinvaihtoehto:

- Ohjaamossa: kaksi pyörivää istuinta.
- Peräkannella: kaksi matkustajaistuinta ja säädettävä pöytä, jossa taittuva levy. Pöydän alla on lisäistuimia, kun taitat pöytälevyn sivut alas.
- Etukannen istuimet.

3. Istuinvaihtoehto:

- Ohjaamossa: kaksi pyörivää istuinta.
- Peräkannella: sohva, jossa säädettävä selkänöja. Voit kääntää selkänöjan ympäri niin, että voit istua kasvot keulaan tai perään päin.
- Etukannen istuimet.

4. Istuinvaihtoehto:

- Ohjaamossa ja peräkannella: jockey-istuin kahdelle.
- Etukannen istuimet.

**VAROITUS**

Kuoleman tai vakavan loukkaantumisen vaara.

Jos istuinta ei lukita, saatat paiskautua pois istuimelta.

Lukitse ohjaamon istuin, kun ajat.

Lisätietoja

[4.4.2 Turvalliset istumis- ja liikkumisalueet](#) sivulla 34

5.7.2 Vesisuksiteline

Uimatasanteella oleva vesisuksiteline mahdollistaa vesiturheilun turvallisen harrastamisen.

**VAROITUS**

Vakavan loukkaantumisen tai omaisuusvahingon vaara.

Vesisuksiteline ja sen kiinnitys voivat irrota ja aiheuttaa vahinkoa ja loukkaantumisen.

Käytä telinettä vain vesihiihtoon. Älä käytä sitä muiden veneiden, alusten tai vesilelujen hinaamiseen.

**HUOMIO**

Loukkaantumisen tai omaisuusvahingon vaara.

Älä kiinnitä vesihiihtoköyttä knaapeihin tai veneen muihin osiin.

Vesisuksiteline on kiinteä käyttövalmis rakenne uimatasanteella.

Lisätietoja

[4.1.4 Uimatasanne](#) sivulla 27

5.7.3 Uimatikkaat

Uimatasanteen uimatikkaiden avulla uimarit pääsevät veteen ja takaisin veneeseen turvallisesti ja valvomatta. Lisäksi ne ovat turvallinen tapa pelastaa ihmisiä veden varasta.

⚠ VAROITUS Pyörivä potkuri voi aiheuttaa kuoleman tai vakavan loukkaantumisen. Sammuta moottori, kun veneen lähellä vedessä on ihmisiä. Älä nouse veneeseen, kun moottori on käynnissä. Älä käytä moottorin kavitointilevyjä veneeseen nousemiseen.

⚠ HUOMIO Loukkaantumisen tai omaisuusvahingon vaara. Älä estä pääsyä uimatikkaille. Älä aja venettä, kun uimatikkaat ovat alhaalla.

Uimatikkaat on kiinnitetty uimatasanteeseen. Uimatikkaat on helppo taittaa alas silloinkin, kun olet vedessä.

Lue lisää

- Ihmisten pelastaminen veden varasta: [2.6.2 Mies yli laidan!](#) sivulla 17

Lisätietoja

[4.1.4 Uimatasanne](#) sivulla 27

5.7.4 Satamapeitteet

Kun siirät veneen säilytykseen veneilykauden lopussa, suojaa istuimet, tuulilasi ja muut pinnat auringolta, sateelta ja lialta satamapeitteillä.

⚠ HUOMIO Loukkaantumisen tai omaisuusvahingon vaara. Älä käytä satamapeitteitä ajettaessa. Peitteet voivat repeytyä irti voimakkaassa tuulessa.

5.7.5 Valaistus ja äänentoisto

Valaistus

Vene on varustettu LED-valoilla kannella ja T-Topin alla. Voit säätää valoja ohjauspisteen ohjauspaneelista.

Äänentoisto

Valitusta varustelusta riippuen vene voi olla varustettu Hi-fi-äänentoistojärjestelmällä, joka sisältää äänilähteen, vahvistimen ja kaiuttimet.

Katso lisätietoja äänentoistolaitteiston ominaisuuksista ja käytöstä laitteiston valmistajan ohjekirjasta.

Lisätietoja

[4.2.1 Ohjauspisteen hallintalaitteet](#) sivulla 29

6 Kunnioita ympäristöä

Saxdor-veneiden ylipäätteenä kapteenina velvollisuutesi on suojella vesiympäristöä. Varmista, että sinä ja miehistösi noudatatte ympäristölakeja, kuten alusten aiheuttaman meren pilaantumisen ehkäisemisestä tehtyä kansainvälistä yleissopimusta (MARPOL) ja paikallisia säädöksiä alueella, jolla veneilette.

6.1 Jätteen asianmukainen käsittely

Varmista, että käsittelet veneilyjätteesi asianmukaisesti, noudattamalla näitä vinkkejä.



- Älä koskaan heitä roskia tai jätteitä mereen tai rannalle.
- Älä koskaan kaada lavuaariin ympäristölle haitallisia aineita – vaikka veneessä olisi harmaan veden säiliö, joka varmistaa, ettei vesi valu suoraan mereen lavuaarista.
- Älä koskaan pumpppaa likaista pilssivettä mereen. Käytä erillistä astiaa likaiselle pilssivedelle ja hävitä se vaarallisena jätteenä.
- Tarkasta pilssivesi säännöllisesti epäpuhtauksien, kuten öljyn, dieselin tai glykolin, varalta.
- Älä tyhjennä jätevesisäiliöitä mereen. Tarkkaile jätevesisäiliöiden tasoa jatkuvasti ja suunnittele matkasi niin, että voit aina tyhjentää säiliöt satamassa.

6.2 Saastevuotojen välttäminen

Noudata näitä vinkkejä saastevuotojen välttämiseksi.



- Älä päästä polttoainetta, öljyä, pesuaineita tai liuottimia mereen. Pidä öljynimeytysmateriaalia aina veneessä vuodon tai läikkymisen varalta.
- Älä täytä polttoainesäiliötä liian täyteen. Varmista, että polttoainetta ei vuoda yli mereen polttoaineen huohotusaukosta.
- Kun huollat venettäsi, älä käytä ympäristölle haitallisia aineita. Noudata paikallisia määräyksiä hyväksyttävistä pesuaineista, vahoista ja maaleista.

6.3 Päästöjen ja ympäristön häiriintymisen minimoiminen

Noudata näitä vinkkejä päästöjen ja ympäristön häiriintymisen minimoimiseksi veneillessäsi.



- Huollata moottori ja potkuri valtuutetulla ammattilaisella.
- Säättele nopeuttasi veneen synnyttämien aaltojen aiheuttamien ympäristön häiriintymisen ja rantaviivan eroosion välttämiseksi.
- Polttoaineenkulutuksen vähentämiseksi ja muiden häiritsemisen välttämiseksi älä käytä moottoria tyhjäkäynnillä tai suurilla kierroksilla turhaan.
- Älä lastaa veneeseen turhia tavaroita, sillä ylimääräinen paino kuluttaa enemmän polttoainetta.
- Pidä veneen runko puhtaana veden vastuksen vähentämiseksi.
- Pidä yllä veneen optimaalista trimmiä, sillä se vaikuttaa polttoaineenkulutukseen.

6.4 Vedessä elävien tulokaslajien leviämisen ehkäiseminen

Noudata näitä vinkkejä estääksesi alusten mukana leviävien haitallisten vesieliöiden leviämisen.

American Boat and Yacht Council (ABYC) on luokitellut tietyt vedessä elävät lajit haitallisiksi vedessä eläviksi tulokaslajeiksi (AIS). Nämä lajit ovat kasveja, eläimiä ja mikrobeja, jotka voivat kiinnittyä veneeseen tai perävaunuun tai päätyä veneen vesijärjestelmiin tai siihen jääneeseen veteen.



- Ryhdy AIS-lajien leviämisen estämiseksi tarvittaviin varotoimiin, kun siirryt eri vesistöjen välillä.
- Tee tarvittavat puhdistustoimet veneellesi AIS-lajien hävittämiseksi.

Puhdistustoimia ovat (muun muassa) fyysinen pesu, veden poisto ja kuivaus sekä pintojen ja vesijärjestelmien tai veneeseen jääneen veden puhdistus.

- Ota yhteyttä Saxdor-jälleenmyyjään saadaksesi lisätietoja AIS-lajien ehkäisystä.

7 Pidä huolta veneestäsi

Varmista veneen turvallisuus ja takuun voimassaolo teettämällä veneen huolto ja kunnossapito säännöllisesti ammattilaisella.



Saxdor Yachts -yhtiö ei vastaa muokkauksista, joita se ei ole hyväksynyt.

Teetä huollot, korjaukset ja muutokset aina koulutetuilla ja pätevillä henkilöillä.

Pätevien henkilöiden on arvioitava, toteutettava ja dokumentoitava veneen turvallisuusominaisuuksiin mahdollisesti vaikuttavat muutokset.

Ota yhteyttä Saxdor-jälleenmyyjään saadaksesi tietoa valtuutetuista venehuollon tarjoajista.

8 Tekniset tiedot ja mitat

Katso tästä veneen olennaiset numerotiedot.

Nämä tiedot ovat käteviä, kun suunnittelet ja hankit tarvikkeita seuraavaa matkaa varten, ja myös matkalla.

8.1 Tekniset tiedot

Taulukko 8.1 - Yleiset tiedot

Kuvaus	Arvo
Venemalli	Saxdor 205 (avo-ohjaamomalli)
Veneen käyttötarkoitus	Huvi
Moottori	Mercury 175 -ulkolaitamoottori
Suurin suositeltu koneteho	129 kW / 175 hv
Maksiminopeus (v)	45 solmua
Suosittelut moottorin polttoaine	Katso moottorin valmistajan ohjekirja
Veneen suurin henkilömäärä: • Suunnitteluluokka C	6
Akun tasavirtajärjestelmän jännite	12 V
Kiinnityspisteiden murtolujuus	50 kN

Taulukko 8.2 - Painot

Kuvaus	Arvo	
Kevytpainon massa (m_{LC})	1882,2 kg	4182 lb
Enimmäiskuorma valmistajan kilvessä (m_{MBP})	480 kg	1058 lb
Enimmäiskuorma	722,2 kg	1605 lb
Suosittelun enimmäishenkilömäärän paino (sisältyvät valmistajan kilpeen) ¹⁾	450 kg	1000 lb
Matkatavarat ja muut henkilökohtaiset tavarat (sisältyvät valmistajan kilpeen)	15 kg	34 lb
Moottori (suositeltu enimmäispaino)	210 kg	467 lb
Polttoaine	78,4 kg	175 lb
Makea vesi	30 kg	67 lb

Kuvaus	Arvo	
Jätevesi	23,8 kg	52 lb
Veneen paino hinattaessa perävaunulla (m_T) ²⁾	1900 kg	4223 lb

- 1) Laskettu keskiarvo: yksi aikuinen = 75 kg / 165 lb, yksi lapsi = 37,5 kg / 83 lb.
 2) m_T -paino sisältää seuraavat: rakenne, pysyvät sisäiset ja ulkoiset varusteet, moottori, säiliöt ja säiliöiden sisältö.
 m_T -paino ei sisällä seuraavia: irtonaiset sisäiset varusteet, irtonaiset elektroniikka- ja navigointivarusteet (esim. kartat), työkalut, varaosat, turvallisuus- ja pelastusvälineet, elintarvikkeet, pilssivesi, syöttisäiliöt

Taulukko 8.3 - Säiliöiden tilavuudet

Kuvaus	Arvo	
Bensiini (moottorille)	110 l	30 gal
Makea vesi	31 l	8,2 gal
Jätevesi	24 l	6,3 gal

Taulukko 8.4 - Pilssipumpun kapasiteetti

Kuvaus	Arvo	
Automaattinen	31,5 l/min	8,3 gal/min

Taulukko 8.5 - Nostopisteiden sijainnit

Mitta	Kuvaus	Arvo	
A	Vähimmäisetäisyys keulan ja perän nostopisteiden välillä	2,74 m	8,9 jalkaa
B	Vähimmäisetäisyys kölin pään mittauspisteestä perän nostopisteeseen	0,24 m	0,79 jalkaa

8.2 Veneen mitat

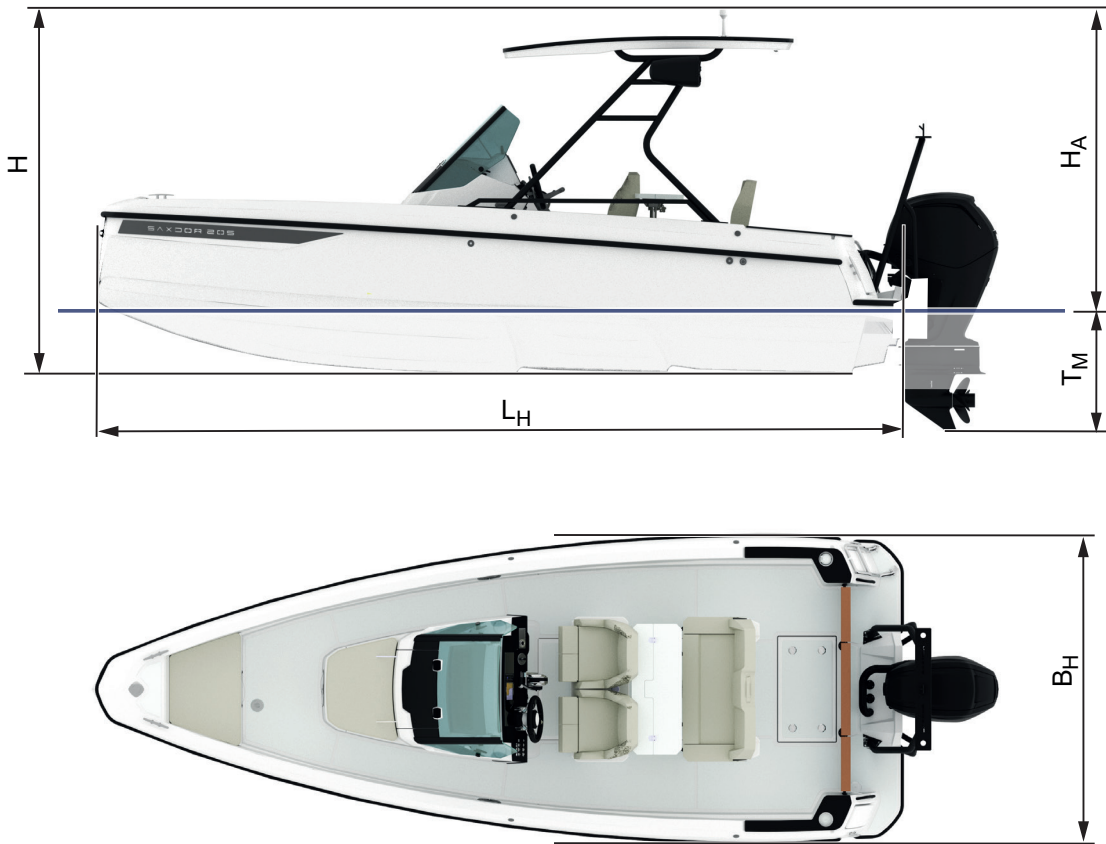

Kuva 8.1 - Saxdor 205:n mitat

Taulukko 8.6 - Mittojen kuvaukset

Mitta	Kuvaus	Arvo	
H _A	Ilmasyväys: korkeus vesilinjasta veneen korkeimpaan kiinteään osaan (tutka/antennit/valot T-Topissa)	2,26 m	7,41 jalkaa
H	Kokonaiskorkeus: korkeus rungon pohjasta veneen korkeimpaan kiinteään osaan	2,69 m	8,83 jalkaa
L _H	Rungon kokonaispituus: rungon kokonaispituus keulasta uimatasanteen päähän	5,95 m	19,52 jalkaa
T _M	Rungon syväys: mitta vesilinjasta moottorin alimpaan osaan (potkuria suojaavaan evämäiseen kölin kantaan)	0,72 m	2,36 jalkaa
B _H	Suurin leveys: veneen leveys	2,29 m	7,51 jalkaa

9 Lisätiedot

Katso tästä olennaiset tiedot veneen takuusta ja hyväksynnästä sekä linkit valmistajan tietoihin veneen eri laitteista.

9.1 Vaatimustenmukaisuusvakuutus

Vaatimustenmukaisuusvakuutuksessa ilmoitetaan, että vene täyttää kaikki siihen sovellettavien tuoteturvallisuusdirektiivien olennaiset vaatimukset.

Multi-language template compiled by IMCI

English version approved by RCD ADCO on June 8th, 2016

**EU-vaatimustenmukaisuusvakuutus huviveneen suunnittelun, rakenteen ja
melupäästöjen osalta direktiivin 2013/53/EU mukaisesti**
(Valmistaja tai valtuutettu edustaja täyttää)

Huviveneen valmistajan nimi: SAXDOR

Osoite: Veneentekijäntie 14 A

Kunta: Helsinki Postinumero: FI-00210 Maa: Suomi

Valtuutetun edustajan nimi (jos käytetty): _____

Osoite: _____

Kunta: _____ Postinumero: _____ Maa: _____

Suunnittelun ja valmistuksen arvioinnissa käytetty moduuli: A AI B+C B+D B+E B+F G H

Ilmoitetun laitoksen nimi suunnittelun ja valmistuksen arvioinnin osalta (jos vaaditaan): International Marine Certification Institute

Osoite: Rue Abbé Cuyper 3

Kunta: Brüssel Postinumero: 1040 Maa: Belgia Tunnusnumero: 0609

Ilmoitetun laitoksen sertifikaatin¹ numero (jos käytetty): BSXDY003 Pvm: 24.10.2022

Melupäästöjen arvioinnissa käytetty moduuli (jos käytetty): A AI G H

Ilmoitetun laitoksen nimi melupäästöjen arvioinnin osalta (jos käytetty): _____

Osoite: _____

Kunta: _____ Postinumero: _____ Maa: _____ Tunnusnumero: _____

Ilmoitetun laitoksen sertifikaatin¹ numero (jos käytetty): _____ Pvm: _____

Muut sovelletut yhteisön direktiivit: _____

HUVIVENEEN TIEDOT:

Vesikulkuneuvon tunnusnumero: _____

Huviveneen merkki: SAXDOR Malli tai tyyppi: SAXDOR 200 / SAXDOR 205

Rakennetyyppi:

Kiinteärunkoinen Ilmatäytteinen Kovapohjainen kumivene (RIB)

Runkotyyppi:

Yksirunko Monirunko

Rungon rakennusmateriaali:

Alumiini, alumiiniseokset Lujitemuovi
 Teräs, teräseokset Puu
 Muu (tarkenna): _____

Huvivene
Suunnittelualueen suurimman
suositellun henkilömäärän
mukaan:

Suunnittelu- luokka	Henkilö- määrä	Suurin kuorma [kg]
A		
B		
C	6	480
D		

Rungon pituus L_H: 5,95 m
Rungon leveys B_H: 2,29 m
Suurin syväys T: 0,72 m

Kansi:

Umpinainen
 Osittain katettu
 Avoin

Kulkuneuvon pääasiallinen käyttövoima:

Purje, purjeiden projektiopinta-ala As: _____ m²
 Ihmisvoima
 Kone/moottori
 Muu (tarkenna): _____

Asennettu moottorityyppi (jos sovellettavissa):

Polttomoottori, diesel (CI)
 Polttomoottori, bensiini (SI)
 Polttomoottori, LPG/CNG
 Sähkö
 Muu (tarkenna): _____

Asennettu propulsiotyyppi (jos sovellettavissa):

Perämoottori
 Sisämoottori akselivedolla
 Z- tai perävetolaite
 Ruoripotkuri (pod drive)
 S-vetolaite (saildrive)
 Muu (tarkenna): _____

Vetolaitteistossa kiinteä pakoputkisto (jos sovellettavissa): Kyllä Ei

Suurin suositeltu koneteho: 129 kW
Asennettu koneteho: 84,6 kW
Propulsiovoimoiden lukumäärä: 1 #
Suurin suositeltu moottorin paino: 260 kg

Tämä vaatimustenmukaisuusvakuutus on annettu yksin valmistajan vastuulla. Vakuutan valmistajan nimissä että yllämainittu huvivene täyttää direktiivin 2013/53/EU artiklassa 4 (1) ja liitteessä I määritellyt vaatimukset.

Nimi ja toimi: Pawel Blaszk /Tekninen johtaja Allekirjoitus ja titeli: _____
(valmistajan tai valtuutetun edustajan puolesta allekirjoittamaan valtuutetun henkilön tunnistetun)

Paikka ja aika (pp.kk.vvvv): 11/01/2023 19:30 EŁK PUOLA

¹ Dokumentti saattaa moduulista riippuen olla nimetty eri tavoin A1: Vakavuus- ja kelluvuusraportti, B: EY-tyyppitarkastustodistus, G: Vaatimustenmukaisuustodistus jne.)
² Vain perämoottorilla varustetuille veneille

FI 1/2

Kuva 9.1 - Vaatimustenmukaisuusvakuutus, sivu 1

This document is under the sole responsibility of the manufacturer.

The empty template was compiled and made available by the International Marine Certification Institute at www.imci.org

Olennaiset vaatimukset (viitaten Direktiivin Liitteen I numerointiin)	Yhdenmukaistetut standardit					Erittele noudatetut yhdenmukaistetut standardit tai muut tekniset eritelmat <i>(sisältään julkaisuvuoden, esim. "EN ISO 8666:2002")</i>
	Täysi sovelaminen	Yhdenmukaistetut standardit Osittainen sovelaminen, ks. tekn. asiakirja	Muut tekniset eritelmat ³ Täysi sovelaminen	Muut tekniset eritelmat ⁴ Osittainen sovelaminen, ks. tekn. asiakirja	Muu vaatimustenmukaisuuden vaatimus Käsitteelliset asiakirjat	
	Rastista vain yksi kohta rivillä					Rastitettujen kohtien oikealla olevat rivit täytettävä
Yleiset vaatimukset (2)						
Olennaiset tiedot – päämitat	<input checked="" type="checkbox"/>					EN ISO 8666:2018
Vesikulkuneuvon tunnusnumero – WIN (2.1)	<input checked="" type="checkbox"/>					EN ISO 10087:2019
Vesikulkuneuvon valmistajan kilpi (2.2)	<input type="checkbox"/>	<input type="checkbox"/>	<input type="checkbox"/>	<input type="checkbox"/>	<input checked="" type="checkbox"/>	EN ISO 14945:2021
Laidan yli putoamisen ehkäiseminen ja veneeseen uudelleen nouseminen (2.3)	<input checked="" type="checkbox"/>	<input type="checkbox"/>	<input type="checkbox"/>	<input type="checkbox"/>	<input type="checkbox"/>	EN ISO 15085:2003 / A1:2009
Näkyvyys pääasiallisesta ohjailupaikasta (2.4)	<input type="checkbox"/>	<input type="checkbox"/>	<input type="checkbox"/>	<input type="checkbox"/>	<input checked="" type="checkbox"/>	EN ISO 11591:2011
Omistajan käsikirja (2.5)	<input type="checkbox"/>	<input type="checkbox"/>	<input type="checkbox"/>	<input type="checkbox"/>	<input checked="" type="checkbox"/>	EN ISO 10240:2020
Rakenteeseen, lujuteen ja tiiviyyteen liittyvät vaatimukset (3)						
Rakenne (3.1)	<input checked="" type="checkbox"/>	<input type="checkbox"/>	<input type="checkbox"/>	<input type="checkbox"/>	<input type="checkbox"/>	EN ISO 12215-5:2019
Vakavuus ja varalaita (3.2)	<input checked="" type="checkbox"/>	<input type="checkbox"/>	<input type="checkbox"/>	<input type="checkbox"/>	<input type="checkbox"/>	EN ISO 12217-3:2017
Kanto- ja kelluntakyky (3.3)	<input checked="" type="checkbox"/>	<input type="checkbox"/>	<input type="checkbox"/>	<input type="checkbox"/>	<input type="checkbox"/>	EN ISO 12217-3:2017
Rungon, kannen ja kansirakenteiden aukot (3.4)	<input checked="" type="checkbox"/>	<input type="checkbox"/>	<input type="checkbox"/>	<input type="checkbox"/>	<input type="checkbox"/>	EN ISO 12216:2018
Vedellä täytyminen (3.5)	<input checked="" type="checkbox"/>	<input type="checkbox"/>	<input type="checkbox"/>	<input type="checkbox"/>	<input type="checkbox"/>	EN ISO 11812:2018
Valmistajan suositus suurimmasta sallitusta kuormasta (3.6)	<input checked="" type="checkbox"/>	<input type="checkbox"/>	<input type="checkbox"/>	<input type="checkbox"/>	<input type="checkbox"/>	EN ISO 14946:2021
Pelastuslaittojen säilytys (3.7)	<input type="checkbox"/>	<input type="checkbox"/>	<input type="checkbox"/>	<input type="checkbox"/>	<input type="checkbox"/>	
Poistumistie (3.8)	<input type="checkbox"/>	<input type="checkbox"/>	<input type="checkbox"/>	<input type="checkbox"/>	<input type="checkbox"/>	
Ankkurointi, kiinnittäminen ja hinaaminen (3.9)	<input checked="" type="checkbox"/>	<input type="checkbox"/>	<input type="checkbox"/>	<input type="checkbox"/>	<input type="checkbox"/>	EN ISO 15084:2018
Ohjailuominaisuudet (4)	<input checked="" type="checkbox"/>	<input type="checkbox"/>	<input type="checkbox"/>	<input type="checkbox"/>	<input type="checkbox"/>	EN ISO 11592-1:2016
Moottorit ja moottoritilat (5.1)						
Sisämoottorit (5.1.1)	<input type="checkbox"/>	<input type="checkbox"/>	<input type="checkbox"/>	<input type="checkbox"/>	<input type="checkbox"/>	
Tuuletus (5.1.2)	<input checked="" type="checkbox"/>	<input type="checkbox"/>	<input type="checkbox"/>	<input type="checkbox"/>	<input type="checkbox"/>	EN ISO 11105:2017
Suojaamattomat osat (5.1.3)	<input type="checkbox"/>	<input type="checkbox"/>	<input type="checkbox"/>	<input type="checkbox"/>	<input type="checkbox"/>	
Perämoottorin käynnistyminen (5.1.4)	<input checked="" type="checkbox"/>	<input type="checkbox"/>	<input type="checkbox"/>	<input type="checkbox"/>	<input type="checkbox"/>	EN ISO 11547:2018
Polttoainejärjestelmä (5.2)						
Yleistä polttoainejärjestelmästä (5.2.1)	<input checked="" type="checkbox"/>	<input type="checkbox"/>	<input type="checkbox"/>	<input type="checkbox"/>	<input type="checkbox"/>	EN ISO 10088:2017
Polttoainesäiliöt (5.2.2)	<input checked="" type="checkbox"/>	<input type="checkbox"/>	<input type="checkbox"/>	<input type="checkbox"/>	<input type="checkbox"/>	EN ISO 21487:2018
Sähköjärjestelmä (5.3)	<input checked="" type="checkbox"/>	<input type="checkbox"/>	<input type="checkbox"/>	<input type="checkbox"/>	<input type="checkbox"/>	EN ISO 10133:2017
Ohjausjärjestelmä (5.4)						
Yleistä ohjausjärjestelmästä (5.4.1)	<input checked="" type="checkbox"/>	<input type="checkbox"/>	<input type="checkbox"/>	<input type="checkbox"/>	<input type="checkbox"/>	EN ISO 10592:2017
Varajärjestelmät (5.4.2)	<input type="checkbox"/>	<input type="checkbox"/>	<input type="checkbox"/>	<input type="checkbox"/>	<input type="checkbox"/>	
Kaasujärjestelmä (5.5)						
Palontorjunta (5.6)						
Yleistä palontorjunnasta (5.6.1)	<input checked="" type="checkbox"/>	<input type="checkbox"/>	<input type="checkbox"/>	<input type="checkbox"/>	<input type="checkbox"/>	EN ISO 9094:2017
Palontorjuntavälineet (5.6.2)	<input type="checkbox"/>	<input type="checkbox"/>	<input type="checkbox"/>	<input type="checkbox"/>	<input type="checkbox"/>	EN ISO 9094:2017
Merenkulkuvälikkeet, merkkikuviot ja äänimerkinantolaitteet (5.7)	<input type="checkbox"/>	<input type="checkbox"/>	<input checked="" type="checkbox"/>	<input type="checkbox"/>	<input type="checkbox"/>	COLREG 1972
Päästöjen torjunta (5.8)						
Annex I.B – Pakokaasupäästöt⁵						
Annex I.C – Melupäästöt⁶						
Melupäästöjen taso (I.C.1)	<input checked="" type="checkbox"/>	<input type="checkbox"/>	<input type="checkbox"/>	<input type="checkbox"/>	<input type="checkbox"/>	Katso moottorivalmistajan vaatimustenmukaisuusvakuutus
Omistajan käsikirja (I.C.2)	<input checked="" type="checkbox"/>	<input type="checkbox"/>	<input type="checkbox"/>	<input type="checkbox"/>	<input type="checkbox"/>	Katso moottorivalmistajan vaatimustenmukaisuusvakuutus

³ Muut kuin yhdenmukaistetut standardit, säännöt, säädökset, ohjeistot, jne.

⁴ Euroopan unionin virallisessa lehdessä julkaistut standardit

⁵ Katso moottorivalmistajan vaatimustenmukaisuusvakuutus

⁶ Koskee vain veneitä joissa on sisä- tai sisäperämoottori ilman vetolaitteeseen sisäänrakennettua pakokaasujärjestelmää

FI 2/2

Kuva 9.2 - Vaatimustenmukaisuusvakuutus, sivu 2

9.2 Sähkökytkentäkaavio

Sähkökytkentäkaavio sisältää veneen kaikkien piirien ja sähköliitännöiden piirustukset.

- Jos tarvitset kopion sähkökytkentäkaaviosta, ota yhteyttä Saxdor Yachtsiin.

9.3 Takuu

Takuussa kerrotaan veneen eheyden takuehdot ja valmistajan vastuu veneestäsi.

- Katso takuu osoitteessa www.saxdoryachts.com.

9.4 Laitevalmistajien verkkosivut

Veneesi laitteet koostuvat eri alkuperäisten valmistajien huipputuotteista. Laitteiden ohjekirjat löytyvät Saxdor-dokumentaatiopussista. Lisätietoja on laitevalmistajien verkkosivuilla.

Taulukko 9.1 - Laitevalmistajat

Laite	Tuotemalli	Linkki
Äänentoistolaitteisto	<ul style="list-style-type: none">• Fusion MS-BB10 Media Black Box• MS-WB670-radio• Apollo ERX400• Kaiutin SG-FL652SPC6, 5"• Kaiutin XS-FL65SPGW6, 5"• Apollo 8-kanavainen viritinvahvistin MS-AP82400	www.garmin.com
Pilssipumput	Automaattinen Albin 500 GPH - pilssipumppu	https://albin.group
Karttaplotteri	Simrad NSX 3012	www.simrad-yachting.com
Moottori ja lisävarusteet	Mercury V6 CMS 175	www.mercurymarine.com
Käymälä	Marine Toilet Standard Electric EVO comfort 12V	www.jabsco.com
Trimmitasot	Ultraflex AC12 compact set	www.lenco.com
Langaton hätäpysäytyskytkin	1st Mate for Mercury SmartCraft Engines	www.1stMate.net

9.5 Varoitukset ja huomiot

Noudata kaikkia tämän ohjekirjan varoituksia ja huomioita! Asian helpottamiseksi ne on lueteltu myös tässä.

VAARA

Sähköiskun, tulipalon tai räjähdysten vaara.

Muista, että vesi ja sähkö ovat huono yhdistelmä.

Anna vain pätevän venesähköasentajan tehdä sähköjärjestelmän asennus-, muutos- tai huoltotöitä.

VAROITUS

Tarvittavien varotoimien laiminlyönti voi aiheuttaa hengenvaaran.

Suhtaudu turvallisuuteen vakavasti. Muista, että kuljettajana olet vastuussa muiden turvallisuudesta.

VAROITUS

Valmistajan kilvessä olevien rajoitusten noudattamatta jättäminen voi vaarantaa itsesi ja matkustajasi.

Älä ylitä suurinta sallittua konetehoa tai veneen henkilömäärää.

Noudata veneen suunnitteluluokan asettamia ehtoja.

VAROITUS

Veneen suunnitteluluokan rajoitusten noudattamatta jättäminen voi vaarantaa itsesi ja matkustajasi.

Älä ylitä suurinta sallittua konetehoa tai veneen henkilömäärää.

Varmista, että odotetut tuuli- ja meriolosuhteet vastaavat veneen suunnitteluluokkaa.

Varmista aina, että veneesi ja omat taitosi vastaavat sää- ja vesiolosuhteita alueella, jolla aiot toimia.

VAROITUS

Painojakauman muutos voi vaikuttaa merkittävästi veneen vakauteen, trimmiin ja suorituskykyyn.

Älä koskaan ylitä suurinta suositeltua kuormaa kuormatessasi venettä. Lastaa vene aina huolellisesti ja jaa kuormat asianmukaisesti niin, että suunniteltu trimmi säilyy (likimääräinen taso). Vältä raskaiden painojen sijoittamista korkealle.

Ota huomioon painojakaumaan mahdollisesti vaikuttavat muutokset, kuten eri moottori tai kalastustorni.

VAROITUS

Kajuuttaan ansaan jääminen ja turvavarusteiden nopean käyttöönoton estyminen voi olla hengenvaarallista veneen täytyessä vedellä.

Älä lukitse tai estä pääsyä hätäuloskäynneille tai turvavarusteiden luo.

Älä säilytä matkatavaroita tai muita raskaita esineitä etukannen luukun päällä.

VAROITUS

Veden pääsy luukkuihin tai veneen sisään lisää vedellä täyttymisen riskiä.

Pidä luukut aina suljettuina veneen liikkuessa.

VAROITUS Tulipalon tai räjähdysvaara.
Käsittele avotulta ja polttoainekäyttöisiä laitteita varoen.

VAROITUS Huolimaton tankkaus aiheuttaa tulipalovaaran.
Älä koskaan täytä polttoainesäiliötä tai käsittele polttoainetta, kun moottori on käynnissä.
Älä tupakoi, kun käsittelet polttoainetta.

VAROITUS Hätätilanne voi pahentua, jos yrität selvittää itsekseesi liian pitkään.
Jos et pysty hoitamaan tilannetta, ota aina viipymättä yhteyttä pelastuspalveluun!

VAROITUS Hukkumisen vaara! Vene voi upota tai kaatua, jos siihen pääsee liian paljon vettä.
Älä luota pelkästään pilssipumppujärjestelmään. Sitä ei ole suunniteltu pumppaamaan pois suuria vesimääriä.

VAROITUS Loukkaantumisen vaara.
Älä käytä ulkolaitamoottorin kavitointilevyjä veneeseen nousemiseen.

VAROITUS Räjähdyksen vaara.
Älä koskaan käytä vettä polttoainepalon sammuttamiseen. Jos tuli pääsee kosketuksiin syttyvän polttoaineen kanssa, vesi voi levittää tulta ja aiheuttaa räjähdysvaaran.

VAROITUS Hiilimonoksidi (hätä, CO) on suurina pitoisuuksina haitallista terveydelle ja jopa tappavaa. Pienetkin CO-pitoisuudet voivat aiheuttaa vaurioita pitkittyneen altistuksen myötä.
Estä CO:n kertyminen ylipäätään minimoimalla riskitilanteet.
Toimi nopeasti, jos CO-hälytys laukeaa tai epäilet häämyrkytystä.

VAROITUS Huono trimmaus voi vaarantaa hengen! Trimmauskulman säätäminen suurilla nopeuksilla voi vaikuttaa radikaalisti veneen käyttäytymiseen. Suuri ajotrimmi voi estää näkyvyyden niin, ettet välttämättä huomaa uimareita ja pieniä aluksia.
Vältä säätöjen tekemistä suurilla nopeuksilla.
Älä aja keula korkealla pitkiä aikoja. Trimmaa veneen pystykulmaa asennon alentamiseksi ruuhkaisilla alueilla.

VAROITUS Ylikorjaaminen, nopeuden tiputtaminen nopeasti tai aaltoihin osuminen väärässä kulmassa ajettaessa suurella nopeudella voi aiheuttaa vakavia seurauksia.
Älä ylitä veneilytaitojasi. Aja nopeuksilla, jotka tuntuvat sopivilta. Vältä äkkiliikkeitä.
Käytä aina hätäpysäytyskytkintä.

VAROITUS Sähköiskun, akun ylikuumentumisen, räjähdysten, tulipalon tai vaarallisten kaasujen vaara.

Älä estä akun ilmanvaihtoa.

VAROITUS Sähköiskun, akun ylikuumentumisen, räjähdysten, tulipalon tai vaarallisten kaasujen vaara.

Älä käytä ulkoista laturia veneessä.

VAROITUS Kuumat moottorin osat voivat aiheuttaa tulipalon, jos ne joutuvat kosketuksiin syttyvien materiaalien kanssa.

Säilytä bensiiniä sisältäviä laitteita vain osastoissa, jotka on suunniteltu tähän tarkoitukseen.

VAROITUS Vene voi upota, jos siihen pääsee liian paljon vettä.

Jos epäilet vuotoa, selvitä syy ja aja rantaan niin pian kuin mahdollista.

Pilssipumppujärjestelmää ei ole suunniteltu pumppaamaan pois suuria vesimääriä.

Jos vettä alkaa kertyä nopeasti, soita hätänumeroon.

VAROITUS Kuoleman tai vakavan loukkaantumisen vaara.

Jos istuinta ei lukita, saatat paiskautua pois istuimelta.

Lukitse ohjaamon istuin, kun ajat.

VAROITUS Vakavan loukkaantumisen tai omaisuusvahingon vaara.

Vesisuksitelin ja sen kiinnitys voivat irrota ja aiheuttaa vahinkoa ja loukkaantumisen.

Käytä telinettä vain vesihiihtoon. Älä käytä sitä muiden veneiden, alusten tai vesilelujen hinaamiseen.

VAROITUS Pyörivä potkuri voi aiheuttaa kuoleman tai vakavan loukkaantumisen.

Sammuuta moottori, kun veneen lähellä vedessä on ihmisiä.

Älä nouse veneeseen, kun moottori on käynnissä.

Älä käytä moottorin kavitointilevyjä veneeseen nousemiseen.

HUOMIO Vene voi kaatua tai nostohihnat voivat liukua noston aikana, jos hihnoja ei ole kiinnitetty oikein tai jos kuormat liikkuvat ja häiritsevät veneen tasapainoa.

Tyhjennä pilssi ja jätevesisäiliöt ja poista tarpeeton lasti veneestä.

Älä sido venettä peräsiipien läpi, sillä hihnat voivat liukua pois paikaltaan.

⚠ HUOMIO

Suuren kuorman vetäminen perävaunussa voi aiheuttaa vaaran liikenteessä.

Käytä veneelle sopivaa perävaunua.

Älä ylitä perävaunun kapasiteettia.

Kiinnitä vene ja perävaunu asianmukaisesti.

⚠ HUOMIO

Sähköiskun vaara.

Älä kosketa akkuja tai sähköliitännöitä.

⚠ HUOMIO

Tulipalon, räjähdyksen tai omaisuusvahingon vaara.

Vältä veneen polttoainelinjojen vahingoittamista. Kiinnitä huomiota polttoainelinjojen sijaintiin ja kuntoon.



Saastumis- ja terveysvaara.

Älä tyhjennä mustan veden säiliötä veteen.

Suunnittele matkasi niin, että voit aina päästä rantaan, jossa on kiinteät jätevesisäiliöt, hyvissä ajoin ennen mustan veden säiliön täyttymistä.

⚠ HUOMIO

Loukkaantumisen tai omaisuusvahingon vaara.

Nosta ankkuri ylös ja kiinnitä se ankkurilaatikkoon aina, kun et käytä sitä.

⚠ HUOMIO

Loukkaantumisen tai omaisuusvahingon vaara.

Älä kiinnitä vesihiihtököyttä knaapeihin tai veneen muihin osiin.

⚠ HUOMIO

Loukkaantumisen tai omaisuusvahingon vaara.

Älä estä pääsyä uimatikkaille.

Älä aja venettä, kun uimatikkaat ovat alhaalla.

⚠ HUOMIO

Loukkaantumisen tai omaisuusvahingon vaara.

Älä käytä satamapeitteitä ajettaessa. Peitteet voivat repeytyä irti voimakkaassa tuulessa.



Saxdor Yachts -yhtiö ei vastaa muokkauksista, joita se ei ole hyväksynyt.

Teetä huollot, korjaukset ja muutokset aina koulutetuilla ja päteillä henkilöillä.

Pätevien henkilöiden on arvioitava, toteutettava ja dokumentoitava veneen turvallisuusominaisuuksiin mahdollisesti vaikuttavat muutokset.

9.6 Sanasto

Katso tästä ohjekirjassa käytetyt termit ja lyhenteet.

Taulukko 9.2 - Termit ja lyhenteet

Termi, lyhenne, akronyymi	Määritelmä
ABYC	American Boat and Yacht Council
Perä	Veneen takaosa
Peräkansi	Veneen takaosassa oleva kansialue, seurustelualue
AIS	Automaattisen tunnistusjärjestelmän (Automatic Identification System, AIS) transponderi, joka lähettää veneen sijainnin, tunnisteen ja muita tietoja automaattisesti muille aluksille ja viranomaisille
	Vedessä elävät tulokaslajit. Kasvit, eläimet tai mikrobit, jotka ABYC on luokitellut haitallisiksi, jos ne leviävät vesistöstä toiseen vesistöön.
ANSI	American National Standards Institute, Yhdysvalloissa teknologiastandardien kehitystä tukeva pääorganisaatio
Apu, Aux	Vara- tai apulaite, kuten apuakku
Boforiasteikko, BFT	Mittayksikkö, joka suhteuttaa tuulen nopeuden havaittuihin olosuhteisiin merellä tai maalla
Pilssi	Veneen sisärungon alin kohta
Musta vesi	Käymälästä kerätty jätevesi.
Keula	Veneen etupää
COLREG	Kansainväliset säännöt yhteentörmäämisen ehkäisemiseksi merellä
Etukansi	Kansialue veneen keulassa
GPS	Satelliittipaikannusjärjestelmä
Harmaa vesi	Käymäläosaston ja baarin lavuaareista sekä ilmastointilaitteen kondenssivedestä kerätty jätevesi.
Ohjauspiste	Ohjausasema, joka koostuu ohjaus- ja navigointivarusteista ja kuljettajan istuimesta
Runko	Veneen runko
ISO	International Standards Organization, kansainvälinen standardointiorganisaatio
kN	Kilonewton, voiman yksikkö
kn	Solmu, nopeuden mittayksikkö, joka vastaa yhtä merimailia tunnissa (1 kn = 1,852 km/h tai 1,151 mph)
kW	Kilowatti, konetehon yksikkö (1 kW = 1,34 hv)

Termi, lyhenne, akronyyymi	Määritelmä
MARPOL	International Convention for the Prevention of Pollution from Ships, alusten aiheuttaman meren pilaantumisen ehkäisemisestä tehty kansainvälinen yleissopimus
NMEA	National Marine Electronics Association, yhdistetty sähkö- ja datanormi vene-elektroniiikan, kuten kaikuluotainten, ääniluotainten, automaattiohjauksen, GPS-vastaanottimien ja monien muiden laitteiden väliselle tietoliikenteelle
Paapuuri	Veneen vasen puoli perästä keulaan katsottaessa
Tyyrpuuri, STB	Veneen oikea puoli perästä keulaan katsottaessa
Saxdor-dokumentaatiopussi	Pussi, joka sisältää valmistajan ohjekirjat veneen eri laitteille
Peräpeili	Pystysuora osa veneen perässä
Trimmi	Veneen keulan ja perän kulman suhde veteen. Kutsutaan myös asennoksi.
VHF	Very High Frequency -radioviestintäjärjestelmä

SAXDOR

ROCK THE BOAT INDUSTRY!

Contact

Saxdor Yachts Oy
Veneentekijäntie 14, 2. krs
00210
Helsinki, Suomi

www.saxdoryachts.com

hello@saxdor.com